



KÄYTTÖOHJE

**PB-46LN
LEHTIPUHALLIN**

CE



VAROITUS

Lue tämä käyttöohje tarkasti läpi
ennen kuin aloitat lehtipuhaltimen käytön.

ESIPUHE

Tervetuloa ECHO-käyttäjäksi. ECHO:t on suunniteltu ja tehty luotettaviksi, pitkäikäisiksi ja vastaamaan työn vaatimuksia. Echo-lehtipuhallin soveltuu moniin eri roskienpuhallustarkoituksiin.

Käyttöohje sisältää tiedot laitteen teknisistä ominaisuuksista, kokoamisesta, käytöstä, moottorin käynnistyksestä ja sammuttamisesta, laitteen huoltamisesta ja varastoinnista; käyttöohje on helppolukuinen ja sisältää runsaasti hyödyllisiä vihjeitä laitteen monipuolisesta sekä turvallisesta käytöstä.

VARO VAARA

Lue tämä käyttöohje tarkasti läpi ennen kuin aloitat lehtipuhaltimen käytön.
Käytä asianmukaista suojaruustusta (mm. suojalaseja ja kuulosuojaimia) lehtipuhallinta käyttäessäsi; turvamääräysten noudattamatta jättäminen ja laitteen virheellinen käyttö voi aiheuttaa vakavan, vammautumiseen johtava onnettomuuden.

SISÄLLYSLUETTELO

Esipuhe	2
Turvamääräykset ja erityisen tärkeät ohjeet	2
Käyttö- ja turvaohjeita	3
Toimitusvarustus	5
Lehtipuhaltimen rakenne	6
Lehtipuhaltimen kokoaminen	7
Lehtipuhaltimen käyttö	8
Lehtipuhaltimen huoltaminen	11
Käyntihäiriöiden korjausohjeita	14
Lehtipuhaltimen varastoiminen	15
Tekniset tiedot	16
Tarrat ja -kuvakkeet	16
Vaatimustenmukaisuusvakuutus ja CE-merkki	17
Takuuehdot	18

Kaikki käyttöohjeen tiedot ja kuvat perustuvat viimeisimpään julkaisuhetkellä voimassa olleeseen informaatioon. Jatkuvan tuotekehityksensä johdosta pidämme oikeuden tehdä muutoksia tuotteisiimme ilman eri ilmoitusta. Kaikki kuvissa esitetyt ja tekstissä kuvatut komponentit ja osat eivät välttämättä kuulu laitteen vakiovarustukseen, eikä kaikkia laitteen vakiovarusteita välttämättä ole kuvattu.

TURVAMÄÄRÄYKSET JA ERITYISEN TÄRKEÄT OHJEET

VARO VAARA

Kuvake yhdessä ilmaisujen "VARO" ja "VAARA" kanssa varoittaa toimintavasta tai tilanteesta, jossa mahdollisessa onnettomuustilanteessa itsellesi tai sivullisille aiheutuvan vammautumisvaaran, jopa kuoleman, välttämiseksi on noudatettava erityistä varovaisuutta. 

TÄRKEÄÄ

"TÄRKEÄÄ"- kuvake korostaa tärkeitä laitteen käyttöä koskevia ohjeita, joita on noudatettava laitteen ja laiteosien vaurioitumisen välttämiseksi. Ohjeiden noudattamatta jättäminen voi johtaa takuun raukeamiseen.

Ympyröity vinoviiva kuvaa asiayhteytensä mukaisesti kiellettyä toimintaa tai tilannetta. 

HUOMIO

"HUOMIO"-kuvake korostaa tärkeitä laitteen käyttöä, kunnossapitoa ja huoltoa koskevia ohjeita.

- Lue tämä käyttöohje tarkasti läpi ennen kuin aloitat lehtipuhaltimen käytön.
- Huomioi tarkoin varoituskuvakkeilla merkityt ohjeet ja määräykset.
- Huomioi puhaltimeen kiinnitetyt ohjetarrat, noudata tarroihin merkittyjä ohjeita.

KÄYTTÖ- JA TURVAOHJEITA

VARO  VAARA

Lue käyttöohje huolella ja noudata turvaohjeita tunnollisesti, jottet sinä, avustajasi ja/tai sivulliset loukkaannu puhaltimen lennättämistä esineistä. Käytä asianmukaisia suojavaatteita, silmäsuojia ja kuulosuojaimia!

YLEISET TURVAOHJEET

- Lue lehtipuhaltimen käyttöohje huolella läpi. Opettele perinpohjaisesti lehtipuhaltimen hallintalaitteiden toiminta ja puhaltimen oikea käyttö.
- Käytä tukevia, liukastumisen estävällä pohjalla varustettuja kenkiä; älä käytä sandaaleja tai avokkaita äläkä työskentele paljain jaloin.
- Käytä sopivia suojavaatteita, älä jätä jalkojasi tms. vartalonosiasi paljaaksi.
- Käytä suojalaseja ja kuulosuojaimia sekä pölyltä suojaavaa hengityssuojainta.
- Pidä hiukset suojassa ja sidottuna (hartiakorkeuden yläpuolella).
- Käsittele polttoainetta erityisellä varovaisuudella. Huomioi polttoainesäiliöön mahdollisesti muodostuva ylipaine; avaa korkki hitaasti, jotta paine pääsee tasaantumaan hitaasti. Sulje sekä puhaltimen polttoainesäiliön että varakanisterin korkki huolellisesti.
- Siirry vähintään 3 metrin päähän polttoaineen säilytys- ja täyttöpaikasta ennen kuin käynnistät moottorin. Varmista ennen moottorin käynnistämistä, että polttoainejärjestelmässä ei ole vuotoja ja polttoainesäiliön korkki on tiiviisti kiinni.
- Pyyhi puhaltimen päälle roiskunut polttoaine välittömästi räsyllä pois.
- Polttomoottorin käynnistäminen tai käynnissä pitäminen on sallittua ainoastaan ulkona tai erittäin hyvin ilmastoidussa tilassa. Pakokaasujen hiilimonoksidi on runsaammin hengitettyä tappavan myrkyllistä.
- Älä käynnistä tai käytä moottoria sisällä tai suljetussa, huonosti ilmastoidussa tilassa (esim. autotalli, huonetila, vaja).
- Pidä laite käynnistettäessä maata vasten tuettuna ja kaasu joutokäyntiasennossa.
- Varmista ennen käynnistystä, ettei puhallusputki ole tukossa, ja ettei suuttimen kärki ole maata vasten.
- Älä anna lehtipuhallinta lasten käyttöön.
- Lehtipuhallin ei ole silppuri; varo imemästä oksia tai lehtiä puhaltimen imuaukkoon.
- Tarkasta aina etukäteen koko alue, jolla aiot työskennellä; huomioi vaaraa aiheuttavat esineet.
- Kerää ennen työn aloittamista pois kaikki kivet, lasinkappaleet, naulat, metallilangat ja muut kovat esineet, jotka voivat sinkoutua ympäristöön tai joutua imetyksi puhaltimen imuaukkoon.
- Älä työskentele liukkaalla tai epävakaalla alustalla ja varo kompastumisvaaran aiheuttamia esteitä, kuten kantoja, juuria, kuoppia tms. Pidä työskennellessäsi huolta hyvästä tasapainostasi.
- Varoita työtovereitasi ja työskentelyalueella kulkevia sivullisia toimistasi; varmista, ettei lehtipuhaltimen vaara-alueelle työskentelyn aikana pääse tulemaan lapsia tai eläimiä.
- Älä kohdista lehtipuhallinta ihmisiin tai eläimiin.
- Pidä hyvä ote lehtipuhaltimen ohjainkahvasta.
- Pakoputki / äänenvaimennin on käytön jälkeen hyvin kuuma - palovamman vaara. Varo polttamasta itseäsi kuumiin moottoriosiin.
- Älä käytä puutteellisesti koottua tai viallista puhallinta; älä tee puhaltimen koneistoon tai toimintaan omia muutoksia.

MELUHAITTOJEN VÄLTÄMINEN

HUOMIO

Perehdy paikallisiin meluhaittoja ja työaikoja rajoittaviin määräyksiin ennen töiden aloittamista.

- Huomioi moottorin ympäristön asukkaille aiheuttama melurasitus: noudata työaikoja ja rauhoita illat ja pyhät.
- Melurasitus on verrannollinen moottorin käyntinopeuteen; käytä ainoastaan tehtävän vaatimaa vähimmäistehoasetusta.
- Varmista, että äänenvaimennin on paikallaan ja kunnossa.
- Tarkasta, etteivät ilmanottoaukot tai -puhdistin ole tukossa; pidä laite moitteettomassa käyttökunnossa ja puhdista tarvittaessa.
- Käytä vain yhtä työkalua kerrallaan.
- Käytä soveltuvia kuulosuojaimia (kupusuojaimet, tulpat tms.) moottorin melulta suojautumiseen.
- Älä puhalla roskia naapurin tontille. Ole huomaavainen lehtipuhaltimenkäyttäjä!

ÄÄNENVAIMENNIN / KIPINÄNSAMMUTIN

Äänenvaimennin / kipinänsammutin estää nokihiukkasten pääsyn hehkuvan kuumana ulos pakoputkesta ja rajoittaa moottorin melu-/pakokaasupäästöjä.

Varmista, että äänenvaimennin / kipinänsammuttimen verkko ovat kunnossa ja tiiviisti paikallaan.

TERVEYDENTILA

Lehtipuhaltimen turvallinen käyttö edellyttää hyvää terveyttä ja henkistä vireyttä. Älä käytä lehtipuhallinta väsyneenä ja/tai sairaana, tai jos olet nauttinut alkoholia, käytät voimakkaita lääkkeitä tai huumaavia aineita, jotka hidastavat refleksejä ja/tai heikentävät huomiokykyä, tasapainoaistia tai näkökykyä.

Älä käytä lehtipuhallinta, ellei ole fyysisesti ja psyykkisesti kunnossa.



KUUMUDELTA SUOJAUTUMINEN

Raskas suojavaatetus ja kuumankostea sää saattavat aiheuttaa väsymystä ja johtaa lämpöhalvaukseen. Ajoita raskaat työt aikaiseen aamu- tai myöhään iltapäivään, jolloin on viileämpää.

TÄRINÄLTÄ JA KYLMYYDELTA SUOJAUTUMINEN

Altistus kylmyydelle ja värinälle saattaa aiheuttaa joillekin henkilöille sormiin Raynaudin taudiksi nimetyn sairauden. Kylmyydelle ja värinälle altistuminen voi aiheuttaa mm. verenkiertohäiriöitä, jotka ilmenevät sormien pistelyinä ja poltteluna, myöhemmin myös kalvakuutena ja tunnottomuutena.

On äärimmäisen tärkeää, että noudatetaan seuraavassa annettuja suojausohjeita, koska taudin laukaisevaa vähimmäisaltistusta ei tunneta.

- Suojaa kehosi hyvin kylmyydeltä - erityisesti pää ja kaula, jalat ja nilkat sekä kädet ja ranteet.
- Suorita taukojen aikana tehokkaita käsi- ja sormiharjoituksia paikallisverenkierron elvyttämiseksi. Vältä tupakointia.
- Pyri suunnittelemaan työpäiväsi siten, ettei lehtipuhaltimella työskentelyn osuus päivittäisestä työajastasi nouse liian suureksi.
- Jos sormesi kipeytyvät, punoittavat ja turpoavat tai myöhemmin vaaleenevat ja menevät tunnottomiksi, käy lääkärintarkastuksessa ennen kuin altistat itsesi uudelleen kylmyydelle ja värinälle.

RASITUSVAMMOJEN EHKÄISY

Sormien, käsien, käsivarsien ja hartioiden lihasten sekä jänneiden yllirasitus voi aiheuttaa kipua, turvotusta, tunnottomuutta, heikkouden tunnetta ja kovaa kipua mainituissa kehonosissa. Tietyt toistuvat käsiliikkeet saattavat aiheuttaa rasitusvamman ja lopulta rannekanavaoireyhtymän, jossa ranteen pehmytkudoksen turpoaminen puristaa tuskallisesti käden hermoja. Eräänä oireyhtymän laukaisijana pidetään värinää. Tuskallisten oireiden kesto saattaa olla kuukausia, jopa vuosia.

Noudata rasitusvammojen ehkäisemiseksi seuraavia ohjeita:

- Älä pidä työskennellessäsi rannetta taivutetussa, ojennetussa tai käännetyssä asennossa. Pyri pitämään ranne suorana. Ota tarttuessasi kunnan ote koko kädelläsi, ei pelkästään peukalolla ja etusormella.
 - Pienennä toistuviin liikkeisiin käyttämäsi voimaa ja liikkeiden toistotiheyttä.
 - Pidä säännöllisin väliajoin taukoja, jotta kädet saavat lepoa. Suorita usein toistuvat sahausliikkeet rauhallisesti ja pienemmällä voimalla.
 - Suorita käsien ja ylävartalon lihaksia vahvistavia kuntoharjoituksia.
 - Mene lääkäriin, jos tunnet pistelyä, tunnottomuutta tai kipua sormissa, käsissä, ranteissa tai käsivarsissa.
- Taudin oireiden riittävän aikainen tunnistaminen voi estää pysyvien lihas- ja hermostovammojen syntymisen.

SILMIEN JA KUULON SUOJAAMINEN

- Käytä CE-merkittyjä ja vaatimukset täyttäviä silmäsuojia.
- Käytä soveltuvia kuulosuojaimia (kupusuojaimet, tulpat tms.) moottorin melulta suojautumiseen; kuulosuojainten käytön laiminlyönti saattaa johtaa kuulon pysyvään heikkenemiseen.



SUOJAVAAATTEET

- Käytä asianmukaisia, liikuntarajoituksia asettamattomia ja vartalonmukaisia suojavaatteita, pitkiä housuja ja pitkähihaista paitaa tai puseroa; ÄLÄ KÄYTÄ SHORTSEJA.
- Älä käytä löysiä, riippuvia vaatteita, huivia, solmiota, kaulakoruja, ketjuja, koruja jne., jotka voivat takertua puhaltimeen. Sido pitkät hiukset.
- Käytä tukevia, liukastumisen estävällä pohjalla varustettuja (turva)kenkiä, ÄLÄ KÄYTÄ sandaaleja tai avokkaita äläkä työskentele paljain jaloin.
- Käytä kestäviä, luistamattomia, riittävän lämpimiä ja värinää vaimentavia käsineitä.

TOIMITUSVARUSTUS

- 1 kpl Moottori- ja puhallinyksikkö
- 1 kpl Puhallusputkiasetelma
- 1 kpl Käyttöohje
- 2 kpl Letkukiinnikkeet
- 1 kpl Nippuside
- 1 kpl T-avain 10x19 mm (ruuvitaltta/sytytystulpan avain)

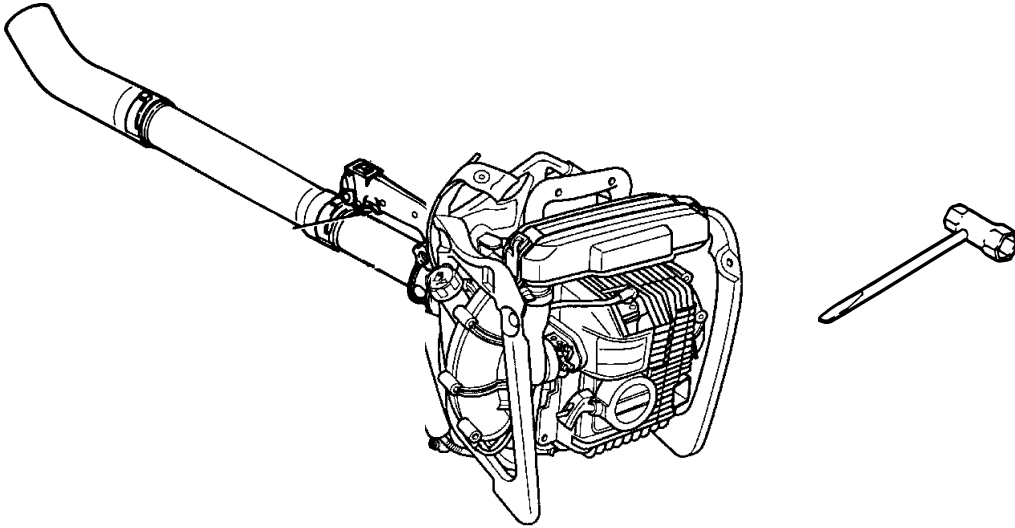

LEHTIPUHALTIMEN RAKENNE

1. **Ilmanpuhdistin** - Sisältää moottorin imuilman puhdistuselementin
2. **Sytytystulppa** - Korkeajännitteellä elektrodien väliin synnytetty kipinä sytyttää sylinteriin johdetun polttoaineseoksen
3. **Kipinänsammutin/äänenvaimennin** - Estää nokihiukkasten pääsyn hehkuvan kuumana ulos pakoputkesta, rajoittaa moottorin melu-/pakokaasupäästöjä
4. **Valmistusnumerokilpi** - Sijaitsee käynnistysyksikön kotelon alla, ilmaisee malli- ja valmistusnumerotiedot
5. **Käynnistyskahva** - Kiristä käynnistimen vetonarua, kunnes kytkentäkynnet tarttuvat, joka jälkeen suorita määrätietoinen, kevyt käynnistysveto. ÄLÄ päästä moottorin käynnistyttyä käynnistimen vetonarua vapaasti tempautumaan palautusjousensa vetämänä koteloonsa, vaan vaimenna palautumista välttääksesi käynnistinkoneiston vaurioituminen.
6. **Rikastinpumppu** - Pallopumppu, joka siirtää käynnistykseen helpottamiseksi polttoainetta kaasuttimelle; paina toistuvasti (yleensä 3-4 krt) rikastinpumpun palloa, kunnes polttoaineen paluuletkussa näkyy polttoainetta
7. **Rikastinvipu** - Rikastin rajoittaa kaasuttimen moottorille antaman polttoaineseoksen ilmamäärää ja tekee bensiini-ilmaseoksen rikkaammaksi helpottaen kylmäkäynnistystä; käytä yläasentoa moottorin käynnistyksessä ja hätäsammutuksessa, ala-asentoa käyntiasentona
8. **Polttoainesäiliön korkki** - Toimii polttoainesäiliön täyttöaukon tulppana
9. **Kaasuliipaisin** - Moottorin käyntinopeuden säädin; käyntinopeus kasvaa puristettaessa, vapautettaessa palautusjousi siirtää moottorin joutokäynnille
10. **Kaasuvipu** - Moottorin käyntinopeuden säädin; käyntinopeus kasvaa vipua taakse vedettäessä, kitkaliitos säilyttää asetuksen, kun vapautat vivun
11. **Puhallusputki** - Koostuu kiertolukituksella yhdisteltävistä putkiosista ja suuttimesta
12. **Turvaohjearra** - Luetteloit tärkeimmät turvaohjeet
13. **Valjaat** - Lehtipuhaltimen kannattelemiseen tarkoitetut säädettävät selkävaljaat
14. **Käyttökahva** - Puhallusputken kiinnitetty moottorin hallintalaitteet sisältävä kahva; joustaa puhallusputkea suunnattaessa putken mukana, jousivoima-avusteinen
15. **Puhallusletku** - Lehtipuhaltimen ja puhallusputken yhdistävä, putken liikkeitä mahdollistava letkupalje
16. **Sytytysvirtakatkaisin** - Käyttökahvan päässä oleva liukukatkaisin; etuasennossa sytytysvirta on kytkettyä ja moottorin voi käydä, taakse painettaessa moottori sammuu

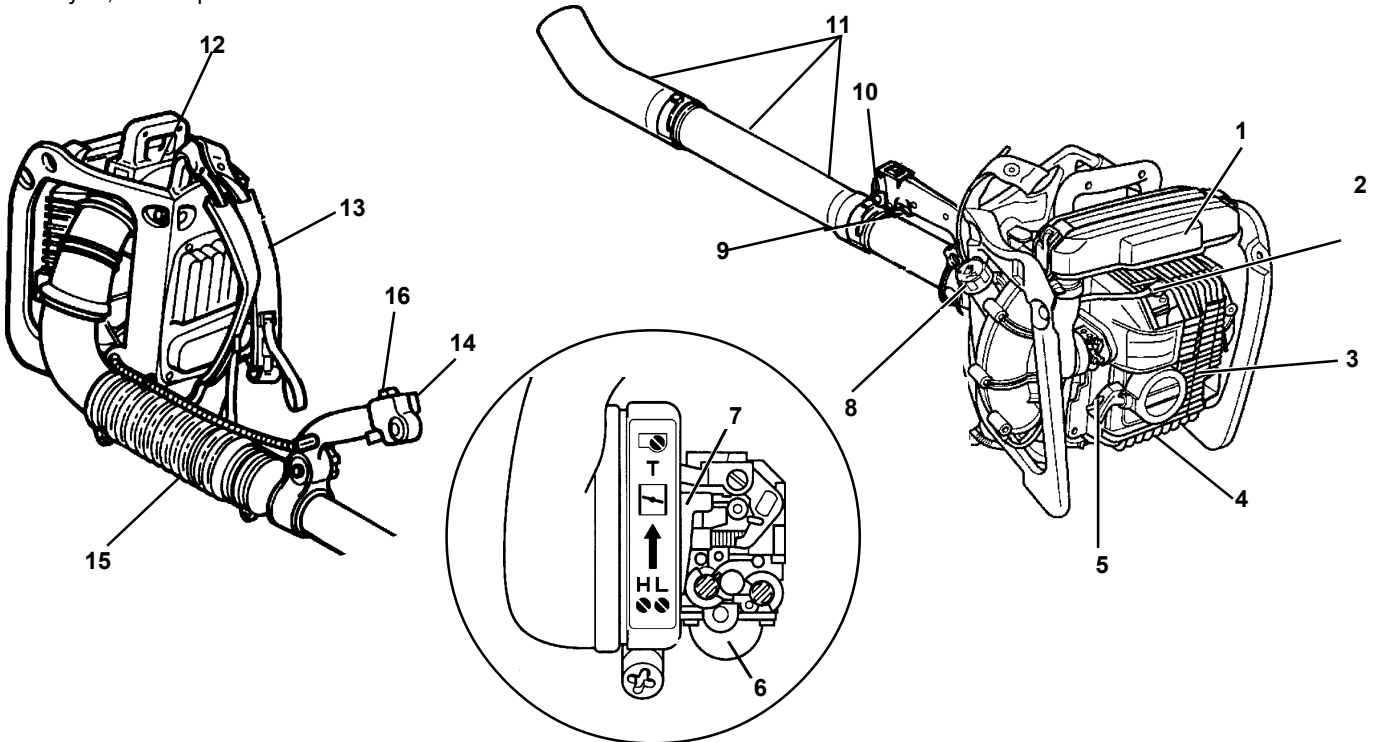

Osa nro 89016009461

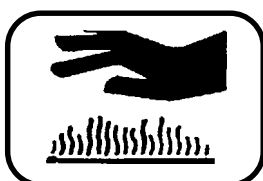

Osa nro 89016006361



Osa nro 89061721260

LEHTIPUHALTIMEN KOKOAMINEN

PUHALLUSPUTKEN/OHJAINKAHVAN ASENTAMINEN

HUOMIO

Varmista ennen kahvan kiinnittämistä, ettei kaasutinvaijerissa ole taitoksia.

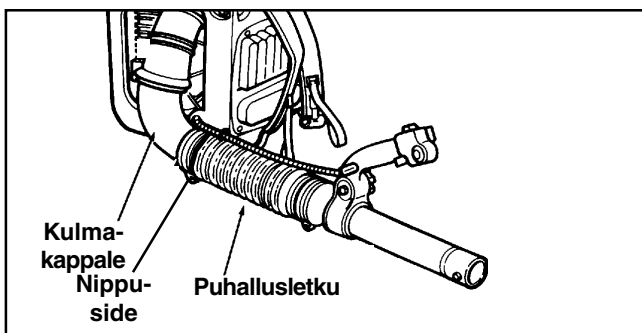
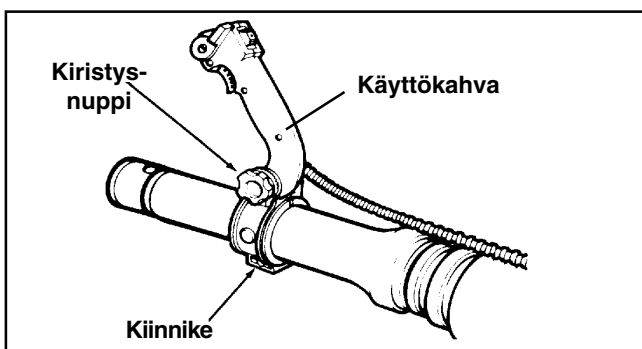
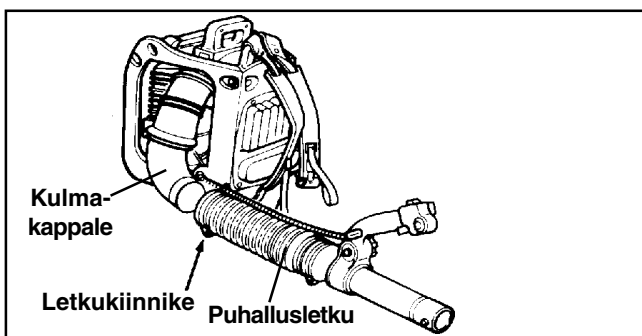
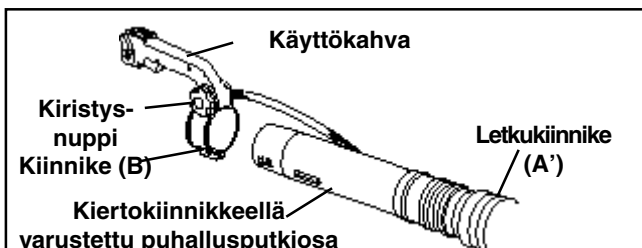
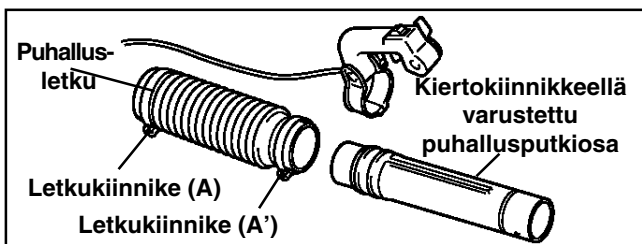

1. Aseta letkuliittimet (A, A') puhallusletkun päihin.

2. Aseta suora puhallusputkiosa puhallusletkun päähän ja kiinnitä letkukiinnikkeellä (A').

3. Avaa kiinnikkeen (B) kiristysnuppia ja asenna käyttökahva puhallusputken kiinnikeosalle.

4. Aseta puhallusletkun toinen pää kulmakappaleen vapaaseen päähän ja kiinnitä letkukiinnikkeellä.

5. Aseta ohjainkahva käytön kannalta sopivaan asentoon ja kiristä kahvan kiinnike kiristysnupilla.

6. Kiinnitä kaasuvaijeri nippusiteellä puhallusletkun yläpintaan; kiinnitys tulee letkun toisen uran (moottoriyksiköstä katsoen) kohdalle. Johda vaijeri kulmakappaleen ja rungon välistä.

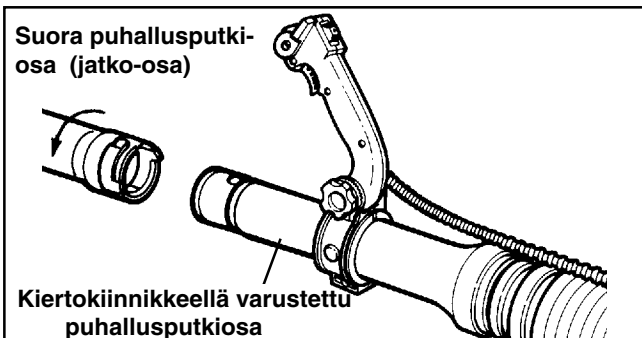

7. Aseta jatkoputki kahvalla varustetun putkiosan kierto-kiinnikkeeseen ja käännä myötäpäivään kiinni. Kiinnitä käyristetty suutinputkiosa em. tavalla.

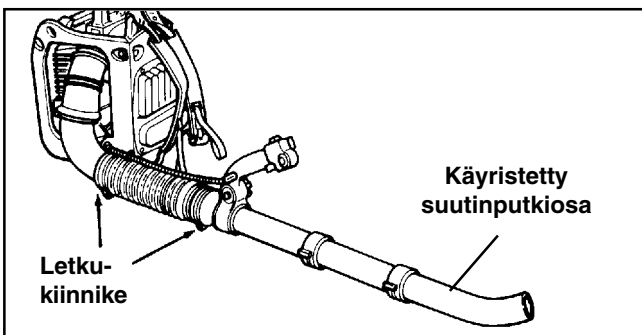

8. Varmista letku- ja putkikiinnikkeiden sekä liitinten kireys.

LEHTIPUHALTIMEN KÄYTTÖ

POLTTOAINE

- Lehtipuhaltimen moottorina on kaksitahtimoottori, joka tarvitsee polttoainekseen bensiiniin ja 2-tahtiöljyn seoksen erityistä huoltoasemalla esisekoitettua 2-tahtipolttoainetta. Talvella voidaan käyttää enintään 10 % etanolipohjaista jäänestoaainetta polttoaineseoksessa.
- Suosittelut seossuhde: **50 osaa bensiiniä, 1 osa öljyä (2 %)**. Käytä vain korkealaatuista 95 E-bensiiniä (oktaaniluvun on oltava vähintään 95), ja 2-tahtiöljyä (2-tahtiöljyysuositus: JASO FC- ja standardin ISO/CD 13738 mukaista ISO-L-EGD-laatu luokan 2-tahtiöljyä, esim. ECHO Premium).

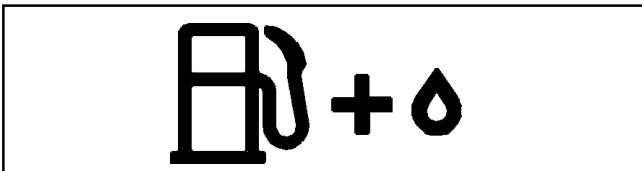

VARO VAARA

Bensiini ja 2-tahtimoottorien seospolttoaine ovat **äärimmäisen** tulenarkoja nesteenä ja varsinkin kaasuuntuneina. Käsittele polttoainetta varovasti ja ympäristö huomioon ottaen.

- Säilytä polttoaine tiiviisti suljetussa, polttoaineen säilytykseen hyväksytyssä astiassa.
- ÄLÄ tupakoi polttoaineen säilytys- ja täyttöpaikan läheisyydessä.
- ÄLÄ tee avotulta ja vältä kipinöitä polttoaineen säilytys- ja täyttöpaikan läheisyydessä.
- Polttoainesäiliötä avatessasi kierrä aina korkki hitaasti auki ja anna säiliön paineen tasaantua ennen kuin irrotat korkin kokonaan.
- ÄLÄ lisää polttoainetta moottorin ollessa käynnissä - polttoaineen syttymisvaara.
- ÄLÄ lisää polttoainetta moottorin vielä kuuma - polttoaineen syttymisvaara.
- ÄLÄ lisää polttoainetta sisätiloissa. Täytä polttoainesäiliö ULKONA sopivan suoja-alustan päällä.
- Avaa säiliön korkki, lisää 2-t. polttoaineseosta täyttöputken alaosaan tasolle ja kierrä säiliön korkki tiukasti kiinni, varo ylitäyttöä. Pyyhi roiskeet välittömästi.
- Tarkasta polttoaineläisyyden jälkeen polttoaineletkun, -säiliön, tiivisteiden ja korkin tiiviys. Jos havaitset vuodon polttoainejärjestelmässä, korjauta puhallin valtuutetussa ECHO-huollossa ennen seuraavaa käyttökertaa.

- Älä sekoita polttoaineseosta polttoainesäiliössä.
- Pyyhi välittömästi sahan päälle roiskunut polttoaine räsyllä pois.
- Bensiini on varsinkin kaasuuntuneena erittäin syttymisriskiä. Käsittele sitä varoen.
- Säilytä polttoaine tiiviisti suljetussa, polttoaineen säilytykseen hyväksytyssä astiassa.

HUOMIO

Polttoaine vanhentuu ajan mittaan. Älä sekoita valmiiksi 2-tahtipolttoainetta enempää kuin 30 vuorokauden aikana kulutat. 2-tahtipolttoaineen osat voivat erkautua pitkän säilytyksen aikana - sekoita polttoaineen säilytysastia ennen polttoaineen lisäämistä puhaltimen säiliöön.

POLTTOAINEEN KÄSITTELY

VARO  **VAARA**

Bensiini ja 2-tahtimoottorien seospolttoaine ovat äärimmäisen tulenarkoja nesteinä ja varsinkin kaasuuntuneina. Noudata alla olevia ohjeita mahdollisen räjähdysmäisen palon aiheuttaman kuoleman tai vammautumisen estämiseksi.

- Säilytä polttoaine tiiviisti suljetussa, polttoaineen säilytykseen hyväksytyssä astiassa.
- Älä tupakoi polttoaineen säilytys- ja täyttöpaikan läheisyydessä.
- Älä lisää polttoainetta sisätiloissa. Täytä polttoainesäiliö ulkona sopivan suoja-alustan päällä.
- Älä lisää polttoainetta moottorin ollessa käynnissä tai vielä kuuma - polttoaineen syttymisvaara.
- Polttoainesäiliötä avatessasi kierrä aina korkki hitaasti auki ja anna säiliön paineen tasaantua ennen kuin irrotat korkin kokonaan.
- Pyyhi välittömästi sahan päälle roiskunut polttoaine räsyllä pois.
- Avaa säiliön korkki, lisää 2-t. polttoaineseosta täyttöputken alaosan tasolle, kierrä säiliön ja astian korkki tiukasti kiinni.
- Siirry vähintään 3 metrin päähän polttoaineen säilytys- ja täyttöpaikasta ennen kuin käynnistät moottorin. Varmista ennen moottorin käynnistämistä, että polttoainesäiliön korkki on tiiviisti kiinni.
- Varastoi polttoaine tiiviisti suljetussa tarkoitukseen soveltuvassa astiassa; huomioi määräykset polttoaineen varastoisesta.
- Tyhjennä polttoainesäiliö ennen lehtipuhaltimen varastoimista. Vuotava polttoaine aiheuttaa palovaaran.
- Huomioi paloturvallisuusmääräykset polttoaineen varastoisesta, hanki tarvittavat tiedot paikallisilta viranomaisilta. Varaston, jossa polttoainetta säilytetään, tulee olla riittävästi ilmastoitu, eikä läheisyydessä saa olla syttymislähteitä.

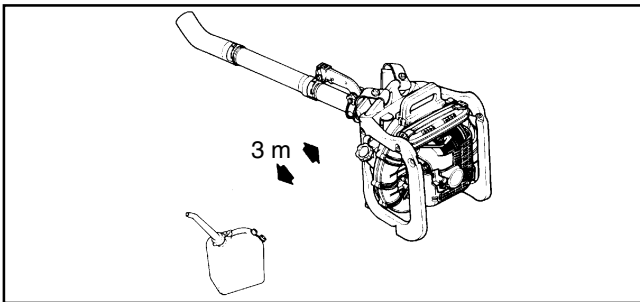

KYLMÄN MOOTTORIN KÄYNNISTÄMINEN

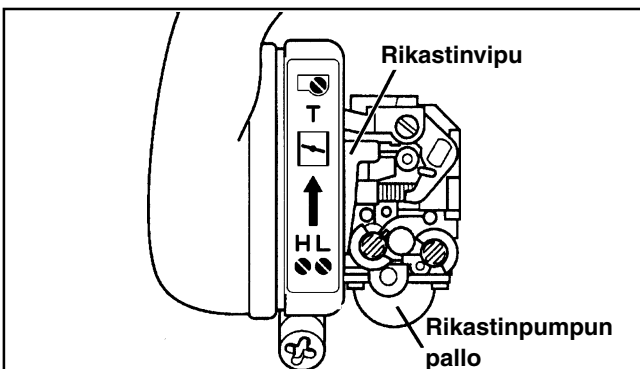
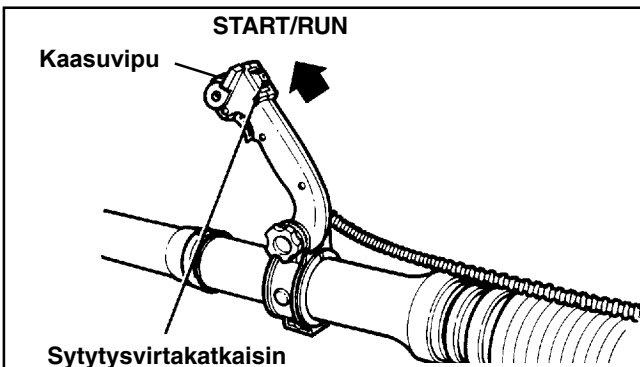

1. Aseta sytytysvirtakatkaisin käyntiasentoon START/RUN.
2. Aseta kaasuvipu joutokäyntiasentoon IDLE.

3. Paina toistuvasti rikastinpumpun palloa, kunnes polttoaineen paluuletkussa näkyy polttoainetta.
4. Aseta rikastinvipu käynnistysasentoonsa (rikastinläppä kiinni) ylös. Kiristä käynnistimen vetonarua, kunnes kytkentäkynnet tarttuvat, joka jälkeen suorita käynnistysveto(ja) moottorin käynnistämiseksi.
5. Kun moottori on käynnistynyt, paina rikastinvipu alas käyntiasentoonsa; jos moottori sammuu, tee uusi käynnistys. Anna moottorin käydä joutokäyntiä käyttölämpötilaansa ennen töiden aloittamista.

TÄRKEÄÄ

Jos läpinäkyvässä polttoaineen paluuletkussa näkyy vähänkin polttoainetta, ei rikastinpumpun käyttö tai paluuletkun täyttäminen polttoaineella ole tarpeen; moottori käynnistyy jo saamallaan polttoaineella.

TÄRKEÄÄ

Varjele käynnistyskoneistoa: Älä revi vetonarua täysin ulos rajoitintaan vasten, lyhyt (1/2 - 2/3 narunpituutta) veto riittää. Älä päästä vetonarua vapaasti tempautumaan palautusjousensa vetämänä koteloonsa, vaan vaimenna palautumista välttääksesi käynnistimen vaurioituminen.

TÄRKEÄÄ

Tarkasta kiinnikkeiden, pulttien ja muttereiden kireys päivittäin; kiristä tarvittaessa.

KUUMAN MOOTTORIN KÄYNNISTÄMINEN

HUOMIO

Jollei lämmin moottori käynnisty kolmannen käynnistysvedon jälkeen, siirry käyttämään kylmän moottorin käynnistystapaa.

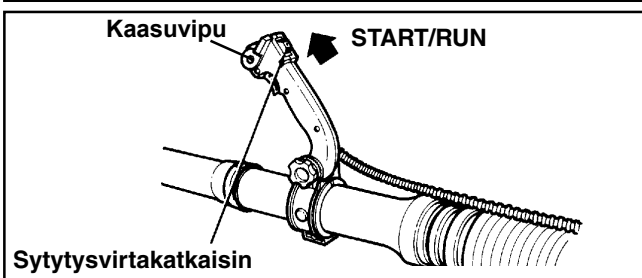

1. Jollei moottori viimeksi sammunut polttoaineen loppumiseen, aseta sytytysvirtakatkaisin käyntiasentoon START/RUN ja kaasuvipu joutokäyntiasentoon IDLE. Kiristä käynnistimen vetonarua, kunnes kytkentäkynnet tarttuvat, joka jälkeen suorita kevyt käynnistysveto moottorin käynnistämiseksi; moottorin pitäisi käynnistyä viimeistään kolmannella vedolla. Älä käytä rikastinta.
2. Jos moottori sammui polttoaineen loppumiseen, täytä ensimmäiseksi polttoainesäiliö. Paina toistuvasti rikastinpumpun palloa, kunnes polttoaineen paluuletkussa näkyy polttoainetta, kiristä käynnistimen vetonarua, kunnes kytkentäkynnet tarttuvat, joka jälkeen suorita käynnistysveto(ja) moottorin käynnistämiseksi; älä käytä rikastinta.

MOOTTORIN SAMMUTTAMINEN

VARO VAARA

Jos moottori ei sammu kaasuvivusta, vedä rikastinvipu ylös (rikastinlappä kiinni) moottorin tukahduttamiseksi. Korjauta sytytysvirtakatkaisin ennen laitteen seuraavaa käyttökertaa.

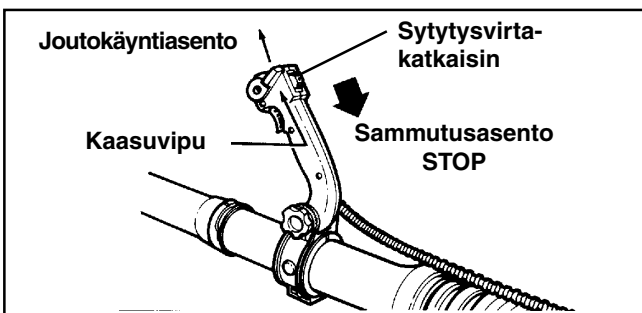

1. Aseta kaasuvipu joutokäyntiasentoonsa eteen tai ylös ja anna moottorin käydä hetki joutokäyntiä.
2. Vedä sytytysvirtakatkaisin "STOP"-sammuusasentoon.

LEHTIPUHALTIMELLA TYÖSKENTELEMINEN

VARO VAARA

- Käytä terveytesi ja hyvinvointisi turvaamiseksi suojalaseja, kuulosuojaimia ja hengityssuojainta (lue käyttöohje huolella ja noudata turvaohjeita tunnollisesti).
- Älä kohdistu lehtipuhallinta ihmisiin tai eläimiin.

HUOMIO

Varmista ennen lehtipuhaltimen käyttöä, että kaasuvaijeri on kiinni puhallusletkun yläpuolella ja kulkee kulmakappaleen / laiterungon välistä.

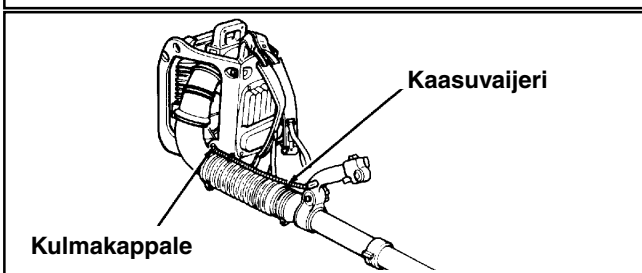

1. Käytä pientä moottorin käyntinopeutta, kun puhallat kuivia lehtiä nurmikolta tai kukkapenkeistä.
2. Lisää tarvittaessa tehoa (korota käyntinopeutta) ruohosilpun ja lehtien puhallamiseen poluilta, kuisteilta tai ajoväyliltä.
3. Suuremmat tehoasennukset saattavat olla tarpeen soran, roskien, lumen, muovipullojen tai juomapurkkien puhallamiseen ajoteiltä, kaduilta, pysäköintialueilta tai urheilukentiltä.

HUOMIO

Melurasitus on verrannollinen moottorin käyntinopeuteen; käytä ainoastaan tehtävän vaatimaa vähimmäistehoasetusta. Vältä leijupölyn synnyttämistä käyttämällä pientä tehoasetusta. Älä puhalla roskia naapurin tontille. Ole huomaavainen lehtipuhaltimenkäyttäjänä!

TURVALLINEN JA HUOMAAVAINEN TYÖTAPA

- Huomioi tuulen ja puhalluksen vaikutus; vältä puhallamista kohti autoja, avoimia ovia ja ikkunoita. Älä kohdistu lehtipuhallinta ihmisiin tai eläimiin.
- Käytä riittävän pitkää puhallusputkea ja pidä suutin (puhallus) lähellä puhdistettavaa pintaa; saat pinnan puhdistettua nopeammin ja ylimääräistä pölyä nostamatta.
- Kastele ennalta erityisen pölyävät pinnat leijupölyn muodostumisen ehkäisemiseksi.
- Siivoa jälkesi; varmista, ette ole puhaltanut roskia tai siirtänyt lehtiä naapurintontille. Kerää kokoamasi lehdet ja roskat; siirrä asianmukaiseen keräyssäiliöön tms.

LEHTIPUHALTIMEN HUOLTAMINEN

KOHDE	HUOLTOTOIMI	SIVU	ENNEN KÄYTTÖÄ	KUUKAUSITTAIN
Ilmansuodatin	Tarkasta/puhdista/vaihda	11	•	
Polttoainesuodatin	Tarkasta/puhdista/vaihda	13		•
Polttoaineletkut	Tarkasta/vaihda	-		•
Sytytystulppa	Tarkasta/puhdista/säädä/vaihda	12		•
Kaasutin	Säädä/vaihda ja säädä	11 - 12		•
Jäähdytysjärjestelmä	Tarkasta/puhdista	13	•	
Äänenv./kipinäns.	Tarkasta/puhdista/vaihda/kiristä	13		•
Käynnistysjärjestelmä	Tarkasta/vaihda	-		•
Polttoainejärj. tiiviys	Tarkasta/korjaa	-	•	
Pultit, mutterit, kiinnikkeet	Tarkasta, kiristä/korvaa	-	•	

TÄRKEÄÄ: Esitetyt huoltovälit ovat enimmäisaikoja. Huoltotarpeen määräävät käyttötunnit ja -olosuhteet sekä oma kokemuksesi lehtipuhaltimen käyttäjänä.

ILMANPUHDISTIN

HUOMIO

Puhdista ilmanpuhdistin ennen jokaista käyttökertaa.

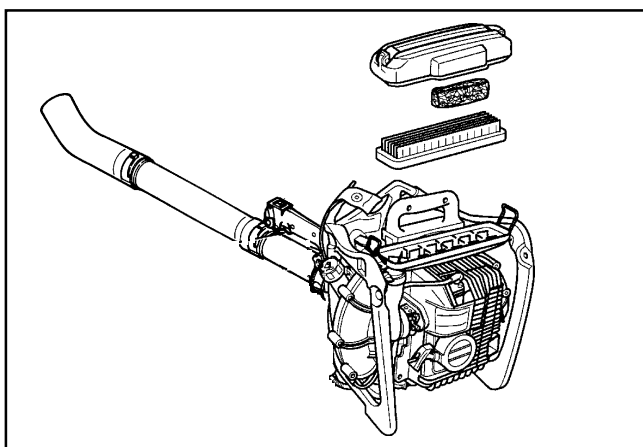

1. Aseta rikastinvipu kylmäkäynnistysasentoon (rikastinläppä kiinni), jottei kaasuttimen imukanavaan pääse likaa, kun ilmanpuhdistin on irti. Harjaa irtolika pois ilmanpuhdistimen ympäristöstä. Irrota ilmanpuhdistimen kansi ja kannen alta paljastunut suodatinelementti.
2. Puhdista suodatinelementti harjaamalla tai paineilmapuhalluksella huolellisesti, älä pese suodatinelementtiä.
3. Jos suodatinelementti on ehjä, asenna se puhdistettuna takaisin paikalleen ja kiinnitä ilmanpuhdistimen kansi.

KAASUTIN

NOTE

Älä muuta kaasuttimen säätöjä, ellei se ole välttämätöntä; jos kaasuttimessa tai säädöissä on ongelmia, ota yhteys valtuutettuun ECHO-huoltoon. Kaasutinta säädettäessä puhallusputken on oltava kiinnitettynä.

KAASUTTIMEN SÄÄTIMET

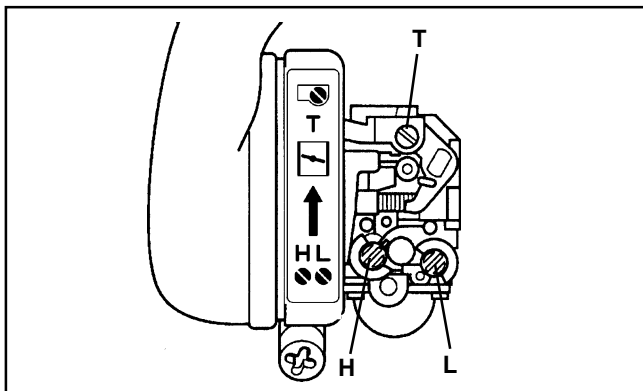

Joutokäyntinopeuden säätöruuvi (T)

Säätää moottorin käyntinopeuden joutokäynnillä

Matalan käyntinopeuden seossäätöruuvi (L)

Säätää moottorin pienillä käyntinopeuksilla saaman polttoaineen määrää; käyntinopeutta kasvatettaessa säätää tasaisen käynnin vaatimaa lisäpolttoaineen määrää

Korkean käyntinopeuden seossäätöruuvi (H)

Säätää moottorin täydellä kaasulla saaman polttoaineen määrää

SÄÄTÖÄ EDELTÄVÄT VALMISTELUT:

Tarkasta, että:

- Ilmanpuhdistin on puhdas ja tiiviisti paikallaan
- Pakokaasuaukko ja/tai kipinänsammutusverkko ei ole karstan tukkima, puhdista / vaihda tarvittaessa
- Puhallusputki on asennettuna lehtipuhalttimeen

KAASUTTIMEN KARKEASÄÄTÖ:

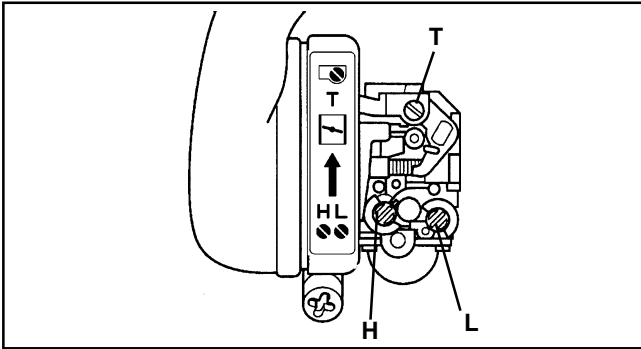

1. Käännä (moottori sammutettuna) seossäätöruuvi H ääriasentoonsa vastapäivään.
2. Käännä matalan käyntinopeuden seossäätöruuvi L puoliväliin ääriasentojensa väliin.
3. Käännä joutokäyntinopeuden säätöruuvien T kärki kevyesti vasten vastinlevyään; käännä sitten ruuvia kolme (3) kierrosta myötäpäivään.

KAASUTTIMEN HIENOSÄÄTÖ:

TÄRKEÄÄ

Kaasutin on varustettu päästörajoittimilla, jotka estävät seossuhteen säätämisen liian rikkaaksi, mutta vastaavaa rajoitusta liian laihan seoksen säätämiseksi ei ole; moottoririkon vaara. Älä pitkään ylitä moottorin suurinta sallittua käyntinopeutta säädön aikana; älä säädä suurinta käyntinopeutta ohjearvoaan suuremmaksi.

HUOMIO

Jos kaasuttimessa tai säädöissä on ongelmia, ota yhteys valtuutettuun ECHO-huoltoon.

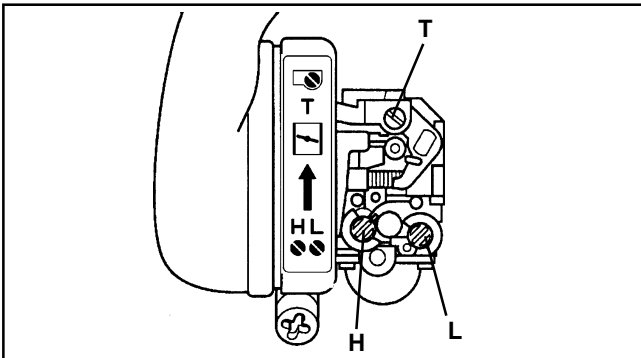

1. Käynnistä moottori ja anna käydä joutokäyntiä noin minuutin ajan.
2. Nosta moottorin käyntinopeus noin 5 minuutiksi huippuunsa ja anna moottorin käydä kuumaksi; käytä samalla rikastinta muutama kerta päällä/pois ilman poistamiseksi kaasutinkammioista.
3. Nosta moottorin käyntinopeus joutokäynnistä hetkeksi huippuunsa ja tarkasta, että moottori käy ja kiihtyy tasaisesti; jos moottori pätkii käyntinopeuden kasvaessa, käännä toistuvasti välillä vaikutus tarkastaen säätöruuvia L 1/8-kierrosta kerrallaan vastapäivään, kunnes moottori käy ja kiihtyy tasaisesti.
4. Säädä moottorin joutokäyntinopeus säätöruuvilla T käyntinopeusmittaria apuna käyttäen välille 2.300 - 3.200 r/min.

SYTYTYSTULPPA

HUOMIO

Älä kiristä sytytystulppaa liian kireälle.

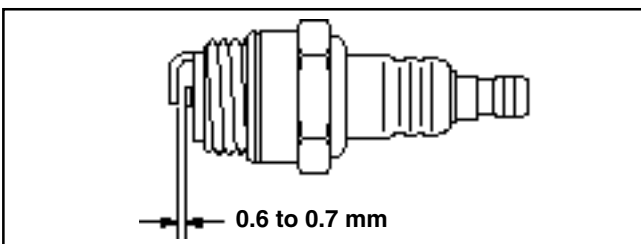

1. Irrota sytytystulppa ja tarkasta elektrodiväli, säädä tarvittaessa välille 0,6 - 0,7 mm.
2. Tarkasta elektrodien kuluneisuus; vaihda loppuun kulunut tulppa uuteen.
3. Puhdista elektrodit öljystä ja karstasta.
4. Vaihda sytytystulppa tarvittaessa; kiinnitä sytytystulppa paikalleen, tulpan kiinnitysmomentti: 15 - 17 Nm.

MOOTTORIN JÄÄHDYTYSJÄRJESTELMÄ

HUOMIO

- Jotta moottorin käyntilämpötila pysyisi sallituissa rajoissaan, jäähdytysilman on päästävä vapaasti kiertämään sylinterin jäähdytysripojen kautta. Jäähdytysilman tehtävänä on siirtää moottorissa polttoaineen palamisesta syntyvä liikalämpö pois.
- Poista lika jne. ilmanottoaukosta ja sylinterin ripojen välistä, jotta jäähdytysilma pääsee kulkemaan vapaasti. Tämän "perushuoltoon" kuuluvan toimenpiteen laiminlyönti johtaa takuun raukeamiseen.

Moottori voi ylikuumentua ja leikata kiinni, jos:

- Ilmanottoaukko on tukossa ja tukos estää ilmankierron jäähdytysripojen välissä.
- Jäähdytysripojen välissä oleva lika, pöly, ruoho tms. toimii eristeenä ja heikentää moottorin jäähdytystä.

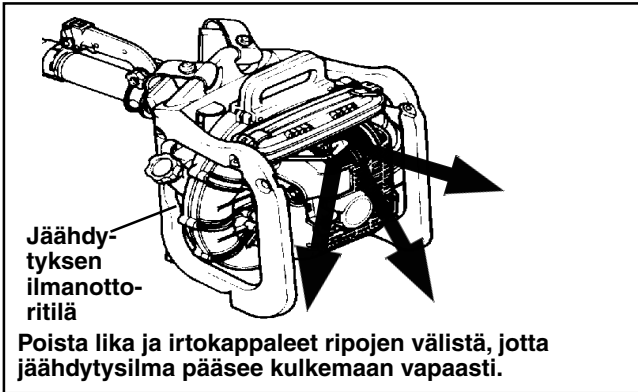

ÄÄNENVAIMENNIN JA KIPINÄNSAMMUTIN

HUOMIO

Pakoaukon ja äänenvaimentimen karstoittuminen pienentää moottoritehoa ja aiheuttaa moottorin ylikuumentumisen; tarkasta, etteivät pakoaukko ja/tai kipinänsammutusverkko ole karstan tukkimia, puhdista tarvittaessa.

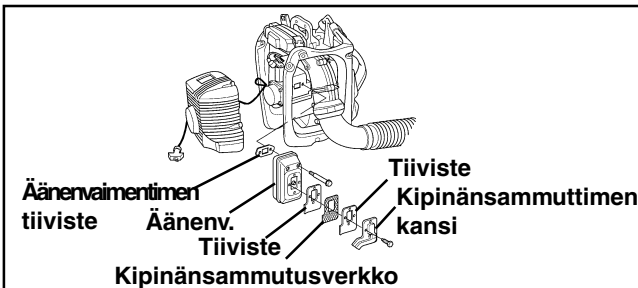

1. Irrota moottorikotelon kannen kiinnitysruuvit (5 kpl) ja kansi; irrota sytytystulppa.
2. Irrota äänenvaimennin tiivisteineen.
3. Irrota kipinänsammuttimen kansi, tiiviste ja kipinänsammutusverkko pakoputkesta. Jos kipinänsammutusverkko on karstan tukkima, vaihda se uuteen.
4. Kiinnitä irrottamasi osat käännettyssä irrotusjärjestyksessään takaisin paikalleen; vaihda tiivisteet uusiin.

POLTTOAINESUODATIN

HUOMIO

Tukkeutunut polttoainesuodatin vaikeuttaa moottorin käynnistystä ja heikentää moottorin suorituskykyä.

HUOMIO

Pidä polttoainesäiliö puhtaana - estä veden, lian ja roskien pääsy polttoainesäiliöön.

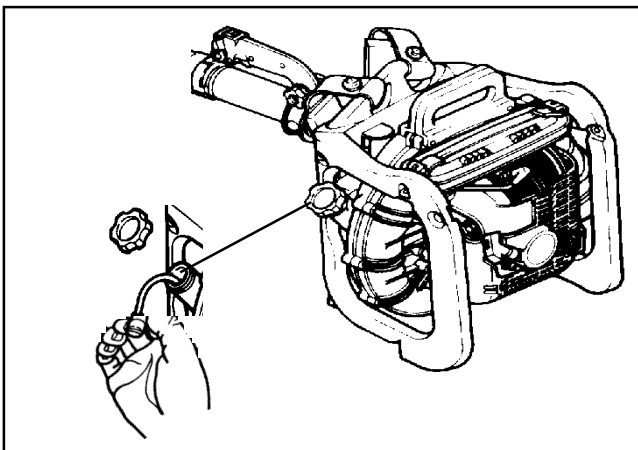

KÄYNTIHÄIRIÖIDEN KORJAUSOHJEITA

Toimintahäiriön luonne				
Moottori - vaikea käynnistää - ei käynnisty		Mahdollinen syy	Korjausohje	
Moottori "pyörii / lupaa" →	Kaasutin saa polttoainetta → ↓	Kaasutin ei saa polttoainetta	<ul style="list-style-type: none"> • Polttoaines. tukossa • Polttoainep. tukossa • Kaasutin 	<ul style="list-style-type: none"> • Puhdista tai vaihda • Puhdista • Käänny ECHO-huollon puoleen
	Sylinteri saa polttoainetta → ↓	Sylinteri ei saa polttoainetta → Äänenvaimennin on polttoaineesta märkä	<ul style="list-style-type: none"> • Kaasutin • Polttoaineseos on liian rikas 	<ul style="list-style-type: none"> • Käänny ECHO-huollon puoleen • Paina rikastinvipu alas • Puhdista/vaihda ilmansuodatin • Säädä kaasutin • Käänny ECHO-huollon puoleen
	Tulpanjohdon päähän tulee kipinä →	Tulpanjohdon päähän ei tule kipinää	<ul style="list-style-type: none"> • Sytytysvirtakatkaisin sammutusasennossa • Sähköhäiriö 	<ul style="list-style-type: none"> • Käännä sytytysvirtakatkaisin käyntiasentoon • Käänny ECHO-huollon puoleen
	Sytytystulppa antaa kipinän → ↓	Sytytystulppa ei anna kipinää	<ul style="list-style-type: none"> • Väärä elektrodiväli • Tulppa on karstoittunut • Tulppa on märkänä polttoaineesta • Tulppa on viallinen 	<ul style="list-style-type: none"> • Säädä 0,6 - 0,7 mm • Puhdista tai vaihda • Puhdista tai vaihda • Vaihda sytytystulppa
Moottori ei "lupaa" / lukittuu			<ul style="list-style-type: none"> • Sisäinen moottorivika 	<ul style="list-style-type: none"> • Käänny ECHO-huollon puoleen
Moottori käy ↓	Sammuu tai ei ota kierroksia ↓		<ul style="list-style-type: none"> • Ilmansuodatin likainen • Polttoaines. likainen • Huuhotusputki tukossa • Sytytystulppa • Kaasutin • Jäähdytysjärjestelmässä tukossa • Pakoaukko/kipinän-sammutin tukossa 	<ul style="list-style-type: none"> • Puhdista tai vaihda • Puhdista tai vaihda • Puhdista • Puhdista tai säädä/vaihda • Säädä • Puhdista • Puhdista
Moottori käy moitteetta	Puhallus on olematon, heikko tai epätasainen		<ul style="list-style-type: none"> • Puhallusputki on tukossa, irti tai vaurioitunut 	<ul style="list-style-type: none"> • Puhdista • Kiristä • Vaihda

VARO  VAARA

Muut kuin käsikirjassa mainitut huoltotyöt on jätettävä valtuutetun Echo-huolto liikkeen tehtäväksi.

LEHTIPUHALTIMEN VARASTOIMINEN

PITKÄAIKAISVARASTOINTI (YLI 60 VRK)

Suorita seuraavat huolto- ja suojaustoimenpiteet ennen lehtipuhaltimen pitkäaikaisvarastointia (yli 60 vrk).

VARO VAARA

Älä säilytä lehtipuhallinta suljetussa tilassa, jossa polttoainehöyryt pääsevät rikastumaan ja kosketuksiin kipinän tai avotulen kanssa. Jos lehtipuhallin varastoidaan pitkäksi aikaa, on polttoainesäiliö tyhjennettävä.

HUOMIO

- Pidä tämä käyttöohjekirjanen tallessa mahdollista tulevaa kertaustarvetta varten.
- Jos tämä käyttöohjekirjanen hukkuu tai vaurioituu lukukelvottomaksi, hanki uusi valtuutetusta Echo-jälleenmyyntiliikkeestä.
- Varmista lehtipuhaltimen käytön turvallisuus; anna käyttöohje jokaisen lehtipuhaltimen käyttäjän luettavaksi ennen töiden aloittamista ja opasta laitteen turvalliseen käyttöön.

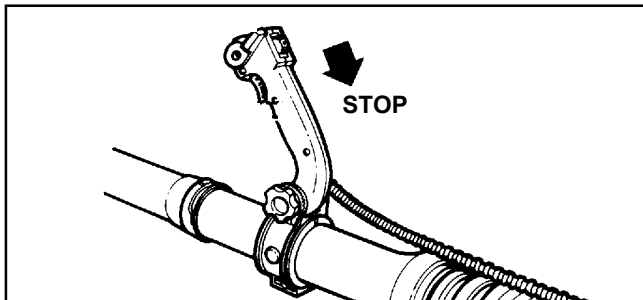







1. Säilytä lehtipuhallin kuivassa, pölyttömässä paikassa lasten ja sivullisten ulottumattomissa.
2. Käännä sytytysvirtakatkaisin "STOP"-sammutusasentoon.
3. Puhdista lehtipuhaltimen ulkopinnat rasvasta, öljystä, liasta ja roskista.
4. Suorita vaadittavat määräaikaivoitelu- ja -huoltotoimenpiteet.
5. Kiristä ruuvit, pultit, mutterit ja kiinnikkeet.
6. Tyhjennä polttoainesäiliö ja vedä käynnistyskahvasta useita kertoja polttoaineen poistamiseksi kaasuttimesta. Säilytä polttoaine tarkoitukseen soveltuvassa astiassa; lisää polttoaineen säilöntäainetta.
7. Irrota sytytystulppa ja kaada tulpanreiästä puoli ruokalusikallista (7 ml) uutta, puhdasta 2-tahtiöljyä sylinteriin.
 - A. Aseta puhdas kangas tulpanreiän päälle.
 - B. Vedä käynnistyskahvasta 2 - 3 kertaa öljyn levittämiseksi moottorin kaikkiin osiin.
 - C. Katso sytytystulpan aukosta männän paikka; asemoi vetokahvasta hitaasti vetämällä mäntä yläkuolohtaansa säilytyksen ajaksi.
8. Asenna sytytystulppa paikalleen (älä liitä tulpan johtoa).
9. Irrota puhallusputki puhaltimesta säilytyksen ajaksi.

TEKNISET TIEDOT

Mitat: (ilman puhallusputkea) Pituus x leveys x korkeus Paino	mm kg	325 x 460 x 435 11,0
Moottori: Tyyppi Iskutilavuus Kaasutin Sytytysjärjestelmä Sytytystulppa Käynnistysyksikkö	mL (cm³)	1-sylinterinen ilmajäähdytteinen 2-tahtimoottori 44,0 ZAMA, kalvotyyppinen, varustettu rikastinpumpulla Vauhtipyörämagneetto, CDI-sytytys NGK BPMR7A Käsikäynnistys, vetonaru palautusjousella
Tilavuusvirta: putkistolla ja kaarisuuttimella):	m³/min	9,5
Polttoaine: 2-tahtiöljy Seossuhde		Bensiinin ja ilmajäähdytteiselle 2-tahtimoottorille tarkoitettua 2-tahtiöljyn seos. Älä käytä metanoliseostebensiiniä äläkä yli 10 % etanolisisäystä. Käytä vain korkealaatuista bensiiniä (95 E) ja JASO FC- ja standardin ISO/CD 13738 mukaista ISO-L-EGD-laatuluokan 2-tahtiöljyä. Ilmajäähdytteiselle 2-tahtimoottorille tarkoitettua JASO FC- ja standardin ISO/CD mukaista ISO-L-EGD-laatuluokan 2-tahtiöljyä. 50 osaa bensiiniä, 1 osa öljyä (2 %)
Polttoainesäiliön tilavuus :	L	1,8
Äänipainetaso: (EN 27917) LpAav =	dB (A)	95
Taattu suurin äänitehotaso: (2000/14/EC) Lwa =	dB (A)	104
Värähtely: (ISO 7916)	m/s²	3,5
Suutin sallittu käyntinopeus:	r/min	6200
Joutokäyntinopeus:	r/min	2300 - 3200

TARRAT JA -KUVAKKEET

Kuvake	Kuvakkeen selitys	Kuvake	Kuvakkeen selitys
	Lue tarkasti käyttöohjeen asianomainen kohta		Bensiinin ja 2-tahtiöljyn seos
	Käytä suojalaseja, kuulosuojaimia ja kypärää		VARO! Sormien menetyksen vaara!
	Hätäpysäytys/hätäseis		Taattu suurin äänitehotaso
	Kuuma pinta - palovammanvaara	L	Kaasuttimen säätö - Matalan käyntinopeuden seossäätöruuvi
	Rikastinpumppu	H	Kaasuttimen säätö - Korkean käyntinopeuden seossäätöruuvi
		T	Kaasuttimen säätö - Joutokäyntinopeuden säätöruuvi

VAATIMUSTENMUKAISUUSVAKUUTUS JA CE-MERKKI

Allekirjoittanut valmistaja:

KIORITZ CORPORATION
7-2 SUEHIROCHO 1-CHOME
OHME ; TOKYO 198-8711
JAPAN

Vakuuttaa, että alla mainittu uusi laite:

KANNETTAVA LEHTIPUHALLIN

Merkki: **ECHO**
Tyyppi: **PB-46LN**

jonka on koonnut:

ECHO, INCORPORATED
400 Oakwood Road,
Lake Zurich Illinois 60047-1564
U.S.A.

täyttää:

*Konedirektiivin **98/37/EC (1998)** vaatimukset

*Direktiivin **89/336/EEC** vaatimukset
(harmonisoidut standardit **EN 50081-1, EN 50082-1, EN 55014 & EN 55022**)

*Direktiivin **2002/88/EC** vaatimukset

*Direktiivin **2000/14/EC**

Vaatimustenmukaisuuden arvioinnissa on noudatettu **LIITTEEN V** mukaista menettelyä.

Mitattu äänitehotaso: **101dB(A)**

Valmistajan takaama äänitehotaso: **104 dB(A)**

Tokiossa kesäkuun 1. päivänä 2004

KIORITZ CORPORATION

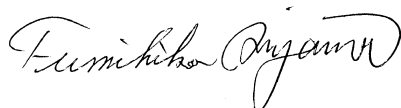

F. AIYAMA, GENERAL MANAGER



Omistaja:

Lähiosoite:

Toimipaikka:

Omistajan allekirjoitus:

Yksityis- / Ammattikäyttö
Rastita oikea vaihtoehto

**Myyjäliikkeen leima tai
nimi ja osoite**

Jälleenmyyjäliikkeen allekirjoitus:

Osto / takuun alkamispäivämäärä:

Laitteen malli:

Laitteen sarjanumero:

Maahantuoja:



S.G.NIEMINEN

TAKUUEHDOT

Echo myöntää valmistamilleen, näiden takuuehtojen 2. kohdassa mainituille uusille laiteille sekä alkuperäisille varaosille ja tarvikkeille näiden takuuehtojen mukaisen rajoitetun takuun.

1. Takuun laajuus ja voimassaolo

Takuu kattaa valmistus-, materiaali-, ja kokoonpanovirheet Echo valtuuttaman maahantuojan kautta myydyissä ja maahantuojan valtuuttamalla Echo jälleenmyyjältä hankituissa alkuperäisissä laitteissa, osissa ja tarvikkeissa.

Echo myöntää takuun ainoastaan valmistamilleen ja/tai myymilleen tuotteille, eikä takaa muiden valmistamien tuotteiden oikeaa toimintaa käytettäessä niitä Echo laitteissa, tai etteivät muiden valmistamat tuotteet vaurioita Echo laitteita.

Tämä takuu on voimassa Suomessa ja koskee 1.1.2007 lähtien toimitettuja laitteita.

2. Takuun sisältö ja alkaminen

Valintansa mukaan Echo veloitusetta vaihtaa tai korjaa virheellisen takuun alaisen tuotteen. Takuun perusteella ei korvata kuljetuskustannuksia, vuokrauskuluja, aiheutuneesta haitasta johtuvia kuluja, eikä muitakaan välillisiä tai välittömiä kustannuksia tai vahinkoja.

Tämä takuu kattaa seuraavat Echo valmistamat laitteet seuraavin takuuajoin:

- Sahat, raivaussahat, trimmerit, puhaltimet, pensasleikkurit ja reppuruiskut, takuu aika 60 kuukautta (5 vuotta), ammattikäytössä 24 kk (2 vuotta)
- Alkuperäiset varaosat ja lisävarusteet; takuu aika 6 kuukautta
- Laitteen mukana toimitetut työvälineet ja varusteet (esim. leikkausterät ja siimapääät); takuu aika 6 kuukautta.

Takuu katsotaan alkavaksi siitä päivämäärästä jolloin jälleenmyyjä luovuttaa laitteen asiakkaalle. Talviseisonta tai vähäinen käyttö eivät pidennä takuu aikaa.

Luovutushetki on merkittävä maahantuojan valtuuttaman Echo jälleenmyyjän leimoilla käyttöohjekirjan ensimmäiselle sivulle siihen varattuun kohtaan.

HUOM!! 60 Kuukauden (5 vuoden), ammattikäytössä 24 kuukauden (2 vuoden) takuu aika edellyttää seuraavat toimenpiteet:

- Vuosittaisten kausihuoltojen tekemistä maahantuojan valtuuttamassa Echo huolto- tai jälleenmyyjäliikkeessä
- Kausihuollot tulee merkitä käyttöohjekirjan huoltotaulukkoon maahantuojan valtuuttaman Echo huolto- tai jälleenmyyjäliikkeen merkinnöin.

3. Takuutodistus

Maahantuojan valtuuttama Echo jälleenmyyjä toimittaa maahantuojalle takuukortin, josta yksi kappale jää asiakkaalle. Tämä asiakirja toimii takuutodistuksena ja on takuutapauksessa esitettävä maahantuojan valtuuttamalle Echo jälleenmyyjälle tai korjausta suorittavalle huoltopisteelle. Alkuperäisten varaosien tai lisävarusteiden takuutapauksessa ostokuitti toimii takuu-todistuksena ja takuu alkaa ostokuitin päivämäärästä.

4. Takuukorjaukset

Ilmoitus tavarassa/laitteessa olevasta virheestä/vauriosta on tehtävä ensisijaisesti myyjäliikkeeseen. Myyjäliike on ensisijaisesti velvollinen suorittamaan tarvittavat korjaustoimenpiteet. Mikäli virheilmoitusta ei voida tehdä myyjäliikkeeseen kohtuuttoman matkan tms. takia, voidaan virheilmoitus tehdä lähimpään maahantuojan valtuuttamaan Echo- huolto- tai jälleenmyyjäliikkeeseen ja toimittaa laite heille korjattavaksi.

HUOM!! Takuunalaiset korjaustyöt saa suorittaa ainoastaan maahantuojan valtuuttama Echo Huolto- tai jälleenmyyjäliike.

Virheilmoitus on tehtävä kohtuullisen ajan kuluessa häiriön ilmaantumisesta.

Virheen/vaurion kuuluminen takuun piiriin, ratkaistaan Echo valtuuttaman maahantuojan tai tämän valtuuttaman Echo-jälleenmyyjä- tai huoltoliikkeen suorittaman osien tarkastuksen yhteydessä. Echo voi pyytää osat tehtaalle tutkimuksiin ennen takuuasian lopullista ratkaisemista.

5. Takuun rajoitukset

Takuu ei korvaa normaalista kulumisesta, asianmukaisen huollon puutteesta tai tuotteen virheellisestä käytöstä aiheutuvia vaurioita.

Kaikki polttoaineen ja öljyn kanssa kosketukseen joutuvat kumiosat, terät, laipat, keskipakoiskytkimet ja sen osat, suodattimet, sytytystulpat ja voiteluaineet kuuluvat takuun piiriin vain mikäli niissä todetaan materiaali tai valmistusvirhe, josta vaurio aiheutuu.

HUOM!! Mikäli käytetään Biologisesti hajoavia teräketjuöljyä, suositellaan käytettäväksi ainoastaan Arbor Power Cut Bio teräketjuöljyä.

Seuraavat tilanteet aiheuttavat takuun raukeamisen:

- Sisäänajojakson sekä käyttöohjekirjan mukaisten käytäjän suorittamien huoltotoimien, talvisäilytyksen ja määrä-aikaishuoltojen laiminlyönnit. Suoritetut määrä-aikaishuollot kirjataan käyttöohjekirjaan niille varattuun huoltotaulukkoon. Kaikenlainen korrosio metallipinnoilla katsotaan aiheutuvan riittämättömästä tai käyttöohjekirjan ohjeiden vastaisesta puhdistuksesta.
- Virheellisen polttoaineen, voiteluöljyn (2T öljyt, muut kuin suositeltu Biologisesti hajoava teräketjuöljy ja muut voitelu-aineet), sytytystulppien tai muiden vastaavien, ei suositusten mukaisten aineiden/osien käyttö. Kaasuttimen virheellinen säätö.
- Onnettomuudesta johtuva laajamittainen korjaus.
- Osien muuttaminen tai poistaminen (esim. pakoputkiston ja äänenvaimentimien muuttaminen tai vaihtaminen) taikka moottoritien muuttaminen, ellei toimenpide ole Echon suosittelema.
- Moottorin irrottaminen toisesta laitteesta käyttöä varten.

6. Kuluttajansuojasäännökset

Echo ottaa huomioon kuluttajansuojalain asettamat minimivaatimukset kuluttajansuojasta, eikä tämä takuu vähennä lain asettamia kuluttajan oikeuksia.

HUOLTOTAULUKKO

LEIMA

1.Vuosi- tai kausihuolto

Huoltopäivämäärä:

Aika:

Jälleenmyyjän tai huoltopisteen allekirjoitus:

.....

LEIMA

2.Vuosi- tai kausihuolto

Huoltopäivämäärä:

Aika:

Jälleenmyyjän tai huoltopisteen allekirjoitus:

.....

LEIMA

3.Vuosi- tai kausihuolto

Huoltopäivämäärä:

Aika:

Jälleenmyyjän tai huoltopisteen allekirjoitus:

.....

LEIMA

4.Vuosi- tai kausihuolto

Huoltopäivämäärä:

Aika:

Jälleenmyyjän tai huoltopisteen allekirjoitus:

.....

LEIMA

5.Vuosi- tai kausihuolto

Huoltopäivämäärä:

Aika:

Jälleenmyyjän tai huoltopisteen allekirjoitus:

.....

LEIMA

6.Vuosi- tai kausihuolto

Huoltopäivämäärä:

Aika:

Jälleenmyyjän tai huoltopisteen allekirjoitus:

.....

LEIMA

Vuosi- tai kausihuolto

Huoltopäivämäärä:

Aika:

Jälleenmyyjän tai huoltopisteen allekirjoitus:

.....

LEIMA

Vuosi- tai kausihuolto

Huoltopäivämäärä:

Aika:

Jälleenmyyjän tai huoltopisteen allekirjoitus:

.....

LEIMA

Vuosi- tai kausihuolto

Huoltopäivämäärä:

Aika:

Jälleenmyyjän tai huoltopisteen allekirjoitus:

.....

LEIMA

Vuosi- tai kausihuolto

Huoltopäivämäärä:

Aika:

Jälleenmyyjän tai huoltopisteen allekirjoitus:

.....

LEIMA

Vuosi- tai kausihuolto

Huoltopäivämäärä:

Aika:

Jälleenmyyjän tai huoltopisteen allekirjoitus:

.....

LEIMA

Vuosi- tai kausihuolto

Huoltopäivämäärä:

Aika:

Jälleenmyyjän tai huoltopisteen allekirjoitus:

.....

LEIMA

Vuosi- tai
kausihuolto

Huoltopäivämäärä:

Aika:

Jälleenmyyjän tai huoltopisteen allekirjoitus:
.....

LEIMA

Vuosi- tai
kausihuolto

Huoltopäivämäärä:

Aika:

Jälleenmyyjän tai huoltopisteen allekirjoitus:
.....

LEIMA

Vuosi- tai
kausihuolto

Huoltopäivämäärä:

Aika:

Jälleenmyyjän tai huoltopisteen allekirjoitus:
.....

LEIMA

Vuosi- tai
kausihuolto

Huoltopäivämäärä:

Aika:

Jälleenmyyjän tai huoltopisteen allekirjoitus:
.....

LEIMA

Vuosi- tai
kausihuolto

Huoltopäivämäärä:

Aika:

Jälleenmyyjän tai huoltopisteen allekirjoitus:
.....

LEIMA

Vuosi- tai
kausihuolto

Huoltopäivämäärä:

Aika:

Jälleenmyyjän tai huoltopisteen allekirjoitus:
.....

LEIMA

Vuosi- tai kausihuolto

Huoltopäivämäärä:

Aika:

Jälleenmyyjän tai huoltopisteen allekirjoitus:

.....

LEIMA

Vuosi- tai kausihuolto

Huoltopäivämäärä:

Aika:

Jälleenmyyjän tai huoltopisteen allekirjoitus:

.....

LEIMA

Vuosi- tai kausihuolto

Huoltopäivämäärä:

Aika:

Jälleenmyyjän tai huoltopisteen allekirjoitus:

.....

LEIMA

Vuosi- tai kausihuolto

Huoltopäivämäärä:

Aika:

Jälleenmyyjän tai huoltopisteen allekirjoitus:

.....

LEIMA

Vuosi- tai kausihuolto

Huoltopäivämäärä:

Aika:

Jälleenmyyjän tai huoltopisteen allekirjoitus:

.....

LEIMA

Vuosi- tai kausihuolto

Huoltopäivämäärä:

Aika:

Jälleenmyyjän tai huoltopisteen allekirjoitus:

.....



KIORITZ CORPORATION

7-2 SUEHIROCHO 1-CHOME, OHME, TOKYO 198-8711, JAPAN
Tel: 81-428-32-6118. Fax: 81-428-32-6145.



ECHO, INCORPORATED
400 Oakwood Road
Lake Zurich, IL 60047-1564
U.S.A.