

ECHO®

FI SUOMI

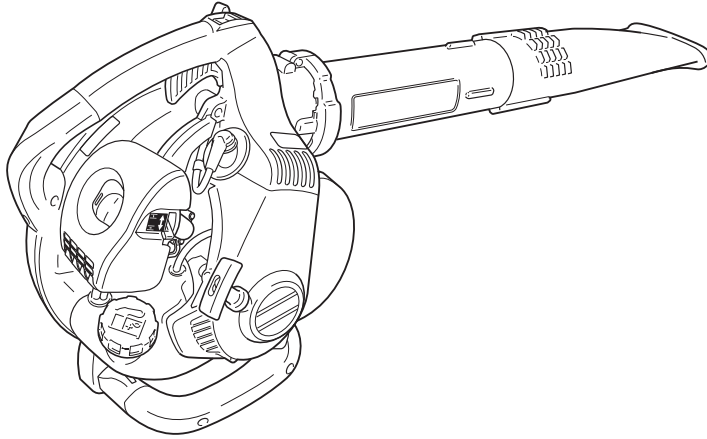

KÄYTTÖOHJE

ES-255ES

⚠VAROITUS

LUE KÄYTTÖOHJE HUOLELLA JA NOUDATA LAITTEEN TURVALLISUUTTA KOSKEVIA OHJEITA. OHJEIDEN LAIMINLYÖNTI VOI AIHEUTTAA VAKAVIA VAHINKOJA.



Tärkeitä tietoja

Lue käyttöohje huolella ennen laitteen käyttöä.

○ Laitteen käyttötarkoitus

- ♦ ECHO-puhaltimet soveltuvat puusta pudonneiden lehtien ja leikatun nurmen keräämiseen ja käsittelyyn. Laitte muuntuu helposti myös puhaltimeksi.
- ♦ Älä käytä tätä laitetta muuhun kuin edellä mainittuun tarkoitukseen.

○ Laitteen käyttäjät

- ♦ Älä käytä laitetta, ennen kuin olet lukenut käyttöoppaan huolella ja ymmärtänyt sen sisällön.
- ♦ Lapset tai henkilöt, jotka eivät ole lukeneet käyttöohjetta tai joiden fyysinen kunto on heikentynyt (esimerkiksi flunssan tai väsymyksen takia), eivät saa käyttää laitetta.
- ♦ Laitteen käyttäjä vastaa muille henkilöille ja heidän omaisuudelleen aiheutuneista onnettomuuksista tai vaaratilanteista.

○ Tietoja käyttöohjeesta

- ♦ Tämä käyttöohje sisältää laitteen asentamista, käyttämistä ja huoltamista koskevia tärkeitä tietoja. Lue käyttöohje huolella ja noudata sen ohjeita.
- ♦ Säilytä käyttöohje paikassa, josta sitä on tarvittaessa helppo käyttää.
- ♦ Jos käyttöohje on kadonnut tai vioittunut eikä sitä voi enää lukea, hanki uusi käyttöohje ECHO-myyjältä.
- ♦ Tässä oppaassa käytetyt yksiköt ovat SI-yksiköitä (International System of Units). Suluisissa olevat luvut ovat viitearvoja, ja joissakin tapauksissa ne voivat poiketa hieman todellisista arvoista.

○ Laitteen lainaaminen tai luovuttaminen

- ♦ Jos lainaat käyttöoppaassa mainittua laitetta toiselle henkilölle, varmista, että hänelle luovutetaan laitteen lisäksi myös käyttöohje. Jos luovutat laitteen toiselle henkilölle, liitä sen mukaan myös käyttöohje.

○ Lisätiedot

- ♦ Lisätietoja laitteesta, tarvikkeiden ostamisesta, korjaamisesta ja muista laitteen käyttämiseen liittyvistä asioista saat ECHO-myyjältä.

○ Huomautukset

- ♦ Tämän käyttöoppaan sisältöä voidaan muuttaa laiteparannusten yhteydessä ilman erillistä ilmoitusta. Jotkin käyttöoppaan kuvat voivat poiketa laitteen todellisesta kokoonpanosta ohjeiden havainnollistamisen vuoksi.
- ♦ Jotkin laitteen osat on asennettava erikseen.
- ♦ Epäselvissä tapauksissa ota yhteyttä ECHO-myyjään.

Mallikohtainen erityistoiminto: ES-KÄYNNISTYS

ES-KÄYNNISTYS tuottaa tarpeeksi voimaa kampiakselin pyörittämiseen, kunnes moottori käynnistyy ilman takapotkua.

ES-KÄYNNISTYKSEN avulla moottorin käynnistäminen on helppoa ja nopeaa.

Trimmerin turvallinen käyttö.....	4
Varoitukset.....	4
Muut merkit.....	4
Symbolit.....	4
Varoituskuvan paikka.....	6
Polttoaineen käsittely.....	7
Moottorin käyttö.....	8
Trimmerin käyttäminen.....	9
Lähetyslista.....	12
Laitteen kuvaus.....	13
Ennen käyttöä.....	14
Asentaminen.....	14
Polttoainesäiliön täyttäminen.....	18
Moottorin toiminta.....	19
Moottorin käynnistäminen.....	19
Moottorin sammuttaminen.....	21
Käyttäminen.....	22
Imuritoiminnon käyttö.....	22
Puhaltimen käyttö.....	23
Huolto.....	24
Huolto-ohjeet.....	24
Huolto.....	24
Vianetsintätaulukko.....	29
Pitkäaikainen varastointi (yli 30 päivää).....	30
Tekniset tiedot.....	31
Vaatimustenmukaisuustodistus (EY).....	32

Trimmerin turvallinen käyttö

Lue tämä luku huolella ennen trimmerin käyttämistä.



○ Tässä luvussa kuvatut varoimenpiteet sisältävät tärkeitä tietoja turvallisuudesta. Noudata ohjeita huolella.

○ Myös jäljempänä käyttöoppaassa olevat turvaohjeet on luettava huolella.

Vinoneliökuvion jälkeinen teksti kuvaa mahdollisia seurauksia, jotka aiheutuvat varoimenpiteiden laiminlyönnistä.

Varoitukset

Tilanteet, joihin liittyy käyttäjän tai muiden henkilöiden loukkaantumista, on merkitty tähän käyttöoppaaseen ja trimmeriin alla olevilla varoitusmerkeillä. Lue varoitukset ja noudata niitä huolella varmistaaksesi laitteen turvallisen käytön.

 VAARA	 VAROITUS	 HUOMIO
Tämä symboli ja VAARA -sana varoittavat tilanteesta, johon liittyy käyttäjän ja sivullisten vakava vammautumis- tai kuolemanvaara.	Tämä symboli ja VAROITUS -sana varoittavat tilanteesta, johon liittyy käyttäjän ja sivullisten vakava vammautumis- tai kuolemanvaara.	HUOMIO -merkki ilmoittaa mahdollisesta vaaratilanteesta, joka voi aiheuttaa lievempiä vahinkoja.









Muut merkit

Varoitusten lisäksi käyttöoppaassa on käytetty seuraavia symboleja:









	Ympyrän sisällä oleva vinoviiva tarkoittaa, että kuvan esittämä toiminto on kielletty.	HUOMAUTUS	TÄRKEÄÄ
		Tämä viesti sisältää trimmerin käyttämistä, huoltamista ja ylläpitoa koskevia ohjeita.	Kehystetty TÄRKEÄÄ -ilmoitus sisältää tärkeitä tietoja laitteen käytöstä, tarkastuksesta, ylläpidosta ja säilyttämisestä.

Symbolit

Tässä käyttöoppaassa ja laitteessa on käytetty selittäviä symboleja. Varmista, että olet ymmärtänyt kunkin symbolin merkityksen.

Symbolin muoto	Symbolin kuvaus/käyttökohde	Symbolin muoto	Symbolin kuvaus/käyttökohde
	Lue käyttöohje huolella		Bensiinin ja öljyn sekoitus
	Käytä silmä-, korva- ja kuulosuojaimia		Kierrätyspumppu (primer-pumppu)
	Turvallisuus / Varoitus	L	Kaasuttimen säätö, alakierrosnopeuden seos
	Hätäpysäytys	H	Kaasuttimen säätö, yläkierrosnopeuden seos
	Sormien vahingoittuminen	T	Kaasuttimen säätö, joutokäyntinopeus
	Älä käytä laitetta huonosti tuuletetuissa tiloissa		Rikastimen käyttövivun Kylmäkäynnistys-asento (rikastin suljettu)

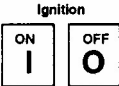
Trimmerin turvallinen käyttö

Symbolin muoto	Symbolin kuvaus/käyttökohde	Symbolin muoto	Symbolin kuvaus/käyttökohde
	Varo tulta		Rikastimen käyttövivun Käynnissä-asento (rikastin auki)
	Varo sähköisku		Joutokäynti
	Melutaso		Suuri nopeus
	Sytytysvirta käytössä (ON) tai pois käytöstä (OFF)		Varo kuumia pintoja

Trimmerin turvallinen käyttö

Varoituskuvan paikka

- Alla oleva varoituskuva on kiinnitetty tässä käyttöoppaassa kuvattuihin tuotteisiin. Varmista, että ymmärrät varoituskuvan sisällön ennen trimmerin käyttöä.
- Jos varoituskuva kuluu pois, katoaa tai sitä ei voi enää lukea, hanki uusi varoituskuva ECHO-jälleenmyyjältä ja kiinnitä se kuvassa osoitettuun paikkaan. Varmista, että varoituskuva on aina luettavissa.



1. Varoituskuva (Osanumero X505002310)



2. Varoituskuva (Osanumero X505002080)



3. Varoituskuva (Osanumero X503008950)

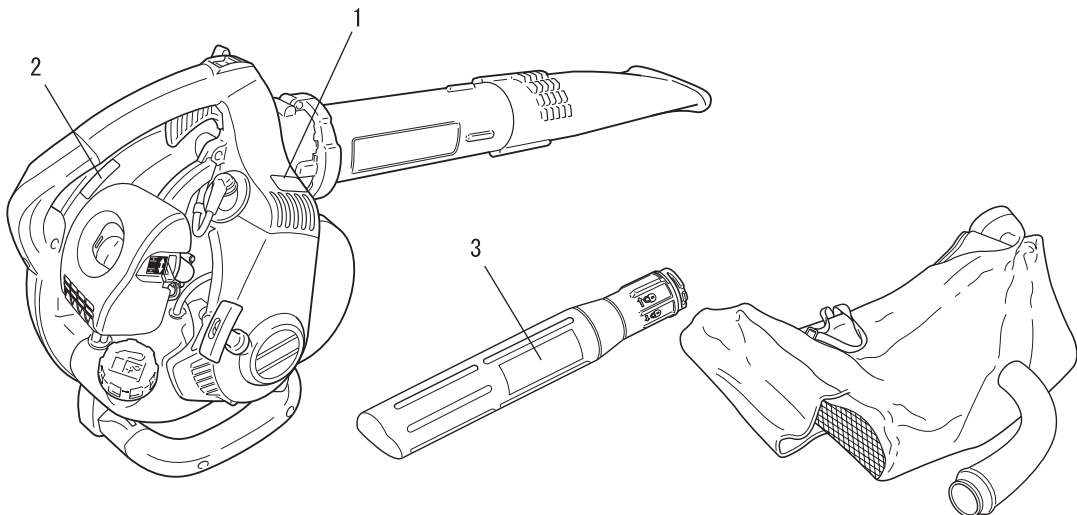

Trimmerin turvallinen käyttö

Polttoaineen käsittely

VAARA

Pysy pois tulen läheisyydestä, kun lisäät polttoainetta

Polttoaine on erittäin helposti syttyvää ja voi varomattomasti käsiteltynä aiheuttaa palovaaran. Sekoita, varastoi ja käsittele polttoainetta varoen. Polttoaineen käsittely voi aiheuttaa henkilövahinkoja. Noudata seuraavia ohjeita huolella.

- Älä tupakoi tai käsittele tulta, kun lisäät polttoainetta.
- Älä lisää polttoainetta, kun moottori on kuuma tai käynnissä.
- ◆ Polttoaine voi syttyä tuleen ja aiheuttaa palovaaroja.



Polttoainesäiliö ja polttoaineen täyttöpaikka

- Käytä vain hyväksyttyä polttoainesäiliötä.
- Polttoainesäiliöissä tai -astioissa voi olla painetta. Avaa polttoainekorkki aina hitaasti ja anna paineen tasaantua.
- **ÄLÄ** lisää polttoainetta sisätiloissa. Lisää polttoainetta **AINA** ulkona tasaisella alustalla.

Polttoainevuodot voivat aiheuttaa palovaaran

Noudata seuraavia ohjeita, kun lisäät polttoainetta:

- Älä lisää polttoainetta niin paljon, että pinta yltää säiliön suuhun asti. Varmista, että polttoaine ei ylitä määrättyä rajaa (enintään säiliön kaulan tasoon asti).
- Kuivaa täytön aikana mahdollisesti yli vuotanut tai läikkynyt polttoaine.
- Kiristä polttoainesäiliön korkki polttoaineen lisäämisen jälkeen kunnolla.
- ◆ Läikkynyt polttoaine voi syttyessään aiheuttaa tulipalon ja palovammoja.

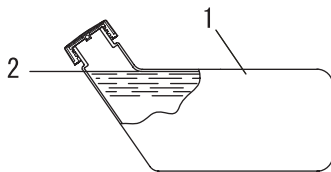

- 1. Polttoainesäiliö
- 2. Kaulan taso

Älä käynnistä moottoria polttoaineen lisäyspaikassa

- Moottoria ei saa käynnistää samassa paikassa, jossa on lisätty polttoainetta. Siirry vähintään kolmen metrin päähän polttoaineen lisäyspaikasta, ennen kuin käynnistät moottorin.

- ◆ Lisäämisen aikana läikkynyt polttoaine voi syttyä ja aiheuttaa tulipalon.

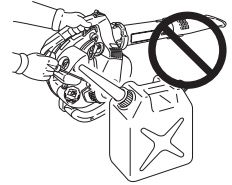

Polttoainevuodot voivat aiheuttaa tulipalon

- Kun olet lisännyt polttoainetta, tarkista ettei sitä ole läikkynyt tai vuotanut polttoaineputkesta, polttoainejärjestelmän tiivisteistä tai säiliön korkin ympärille.
- Jos näet polttoaineläikkä tai vuotoja, keskeytä laitteen käyttö välittömästi ja ota yhteys ECHO-myyjään laitteen korjaamista varten.
- ◆ Polttoainevuodot voivat aiheuttaa palovaaran.

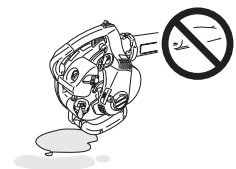

Trimmerin turvallinen käyttö

Moottorin käyttö

VAROITUS

Moottorin käynnistäminen

Kun käynnistät moottorin, noudata tarkasti seuraavia ohjeita:

- Tarkista, että kaikki mutterit ja ruuvit ovat kunnolla kiinni
- Tarkista, että laitteessa ei ole polttoainevuotoja
- Aseta laite tasaiseen, hyvin tuuletettuun paikkaan
- Jätä laitteen ympärille tarpeeksi tilaa äläkä päästä ihmisiä tai eläimiä sen lähelle
- Poista mahdolliset esteet
- Käynnistä moottori niin, että kaasuvipu on käynnistys-/käyntiasennossa
- Pidä laite tukevasti maata vasten, kun käynnistät moottorin
- ◆ Näiden varotoimenpiteiden laiminlyöminen voi aiheuttaa vakavia onnettomuuksia tai jopa kuoleman.

Kun moottori on käynnistetty, tarkista että laitteesta ei kuulu epänormaaleja ääniä eikä tärinää

- Kun moottori on käynnistynyt, tarkista että laitteesta ei ole epänormaalia tärinää ja että siitä ei kuulu epänormaaleja ääniä. Älä käytä laitetta, jos havaitset epänormaalia tärinää tai ääniä. Ota yhteyttä ECHO-myyjään laitteen korjaamista varten.
- ◆ Putoavat tai särkyvät osat voivat aiheuttaa haavoja tai vakavia henkilövahinkoja.

Älä kosketa osia, jotka ovat kuumia tai joissa on korkea jännite, kun laite on käynnissä

Älä kosketa seuraavia kuumia tai jännitteisiä osia, kun moottori on käynnissä tai heti moottorin sammuttamisen jälkeen.

- Vaimennin, sylinteri ja muut kuumat osat
- ◆ Kuumien osien koskettaminen voi aiheuttaa palovammoja.
- Sytytystulpat, sytytystulppien johto ja muut osat, joissa on korkea jännite
- ◆ Jännitteisten osien koskettaminen koneen käydessä voi aiheuttaa sähköiskuja.



Aseta turvallisuus aina etusijalle, jos havaitset palon tai savua

- Jos huomaat moottorissa palon tai muualta kuin pako-kanavasta tulevaa savua, varmista oma turvallisuutesi siirtymällä pois laitteen läheisyydestä.
- Estä palon leviäminen heittämällä palavan kohteen päälle lapiolla hiekkaa tai muuta materiaalia tai tukahduta palo sammuttimella.
- ◆ Paniikkireaktio voi aiheuttaa tulen leviämisen tai vaaratilanteen laajenemisen.



Pakokaasut ovat myrkyllisiä

- Moottorin pakokaasut sisältävät myrkyllisiä kaasuja. Älä käytä laitetta sisätiloissa, muovisessa kasvihuoneessa tai muissa huonosti ilmastoiduissa paikoissa.
- ◆ Pakokaasut voivat aiheuttaa myrkytyksiä.

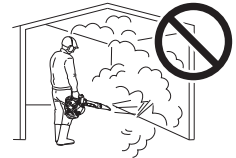

Sammuta moottori, kun tarkistat tai huollat laitetta

Kun tarkistat tai huollat laitetta käytön jälkeen, noudata seuraavia varotoimenpiteitä:

- Sammuta moottori. Älä tarkista tai huolla laitetta, ennen kuin moottori on jäähtynyt
- ◆ Muussa tapauksessa voit saada palovammoja.
- Irrota sytytystulpan hattu ennen laitteen tarkistamista tai huoltamista
- ◆ Laitteen käynnistyminen vahingossa voi aiheuttaa onnettomuuden.

Sytytystulpan tarkistaminen

Noudata seuraavia varotoimenpiteitä, kun tarkistat sytytystulpan.

- Jos sytytystulpan elektrodit ovat kuluneet tai keramiikkaeristeessä on halkeamia, korvaa vialliset osat uusilla.
- Sytytystestiä (sytytystulppien testausta) ei saa suorittaa itse, vaan se on annettava asiantuntijan tehtäväksi. Kysy lisätietoja ECHO-myyjältä.
- Sytytystestiä ei saa tehdä sytytystulpan reiän läheisyydessä.
- Sytytystestiä ei saa tehdä paikoissa, joissa on polttoaineläikkä tai tulenarkoja kaasuja
- Älä kosketa sytytystulpan metalliosia
- ◆ Sytytystulppa voi sytyttää tulipalon tai siitä voi saada sähköiskun.



Trimmerin turvallinen käyttö

Trimmerin käyttäminen Yleisiä varotoimenpiteitä

VAROITUS

Käyttöohje

- Varmista trimmerin turvallinen käyttö lukemalla käyttöopas huolella ennen käyttöä.
- ◆ Ohjeiden laiminlyönti voi aiheuttaa onnettomuuksia tai vakavia henkilövahinkoja.



Trimmeriä ei saa käyttää muuhun kuin sille määritettyyn tarkoitukseen

- Trimmeriä ei saa käyttää muihin kuin käyttöohjeessa kuvattuihin tarkoituksiin.
- ◆ Se voi aiheuttaa onnettomuuden tai vakavia henkilövahinkoja.

Älä muuta tuotteen kokoonpanoa

- Tuotteen kokoonpanoa ei saa muuttaa.
- ◆ Se voi aiheuttaa onnettomuuden tai vakavia henkilövahinkoja. Laitteen valmistajan takuu ei korvaa kokoonpanon muuttamisesta aiheutuvia vikoja.

Älä käytä tuotetta, jota ei ole tarkistettu ja huollettu

- Älä käytä tuotetta, jos sitä ei ole tarkistettu ja huollettu. Varmista aina, että trimmeri on tarkistettu ja huollettu säännöllisesti.
- ◆ Tämän ohjeen laiminlyönti voi aiheuttaa onnettomuuden tai vakavia henkilövahinkoja.

Laitteen lainaaminen tai luovuttaminen

- Jos lainaat trimmeriä toiselle osapuolelle, varmista että hänelle toimitetaan laitteen yhteydessä myös käyttöohje.
- Jos luovutat laitteen toiselle henkilölle, liitä sen mukaan myös käyttöohje.
- ◆ Tämän ohjeen laiminlyönti voi aiheuttaa onnettomuuden tai vakavia henkilövahinkoja.

Loukkaantumistilanteisiin varautuminen

Vaikka onnettomuudet ovat epätodennäköisiä, varmista että olet varautunut niihin.

- Ensiapuvälineet
- Sidetarpeet (verenvuodon tyrehtyttämiseen)
- Pilli tai matkapuhelin (avun kutsumiseen paikalle)
- ◆ Jos et voi suorittaa ensiaputoimenpiteitä tai kutsua apua, vamma voi muuttua vakavammaksi.

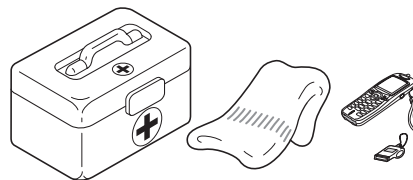

Trimmerin turvallinen käyttö

Varotoimenpiteet

VAROITUS

Laitteen käyttäjät

Laitteen eivät saa käyttää henkilöt, jotka

- kärsivät väsymysoireista
- ovat alkoholin vaikutuksen alaisina
- käyttävät lääkitystä
- ovat raskaana
- ovat heikossa fyysisessä kunnossa
- eivät ole lukeneet käyttöohjetta
- ovat alaikäisiä.
- ◆ Ohjeiden laiminlyöminen voi aiheuttaa onnettomuuksia.



Käyttöympäristö ja käyttäminen

- Älä käytä laitetta paikoissa, joissa maasto ei ole tukevaa, kuten rinteissä tai sateen jälkeen. Tällaiset alueet voivat olla liukkaita tai vaarallisia.
- Työskentele vain päivänvalossa äläkä käytä laitetta pimeissä paikoissa, joissa on huono näkyvyys.
- ◆ Putoaminen, kompastuminen tai laitteen virheellinen käyttäminen voivat aiheuttaa vakavia vahinkoja.

Laitteen käyttö

Noudata laitetta käyttäessäsi tarkasti seuraavia ohjeita.

- Huolehdi, ettei työympäristössä ole muita ihmisiä tai eläimiä.
- Puhaltimen putkea ei saa suunnata ihmisiä eikä eläimiä kohti.
- Laitetta ei saa käyttää paikoissa, joissa ei voi saada tukevaa jalansijaa.
- Pidä varresta tiukasti kiinni.
- Älä käytä laitetta myöhään illalla tai aikaisin aamulla, jottei meteli häiritse muita.
- ◆ Ohjeiden laiminlyöminen voi aiheuttaa onnettomuuksia.

Sammuta moottori, kun siiryt alueelta toiselle

Jos työskentelet edellä kuvatun kaltaisissa olosuhteissa, sammuta moottori ja nosta laite olalle.

- Siirtyminen työskentelyalueelle
- Siirtyminen toiseen paikkaan työskentelyn aikana
- Siirtyminen pois työskentelyalueelta
- ◆ Näiden varotoimien laiminlyöminen voi aiheuttaa palovammoja tai vakavia vahinkoja.
- Jos kuljetat laitetta autolla, tyhjennä polttoainesäiliö, aseta laite pystyasentoon ja kiinnitä se kunnolla paikoilleen niin, että se ei pääse liikkumaan.
- ◆ Jos kuljetat autolla laitetta, jonka säiliössä on polttoainetta, seurauksena voi olla palovaara.

Varo puhaltimen imuun joutumista

- Huolehdi, etteivät hiuksesi jää kiinni puhaltimeen.
- Älä koskaan vie kättäsi moottorin ja selkätelineen väliin, kun laite käy.
- ◆ Ilmanpaine voi imaista käden puhaltimeen ja aiheuttaa siten vakavan loukkaantumisen.

Tärinä ja kylmyys

On todettu, että nk. Raynaud'n tauti aiheuttaa joillekin henkilöille sormien verenkiertohäiriöitä tärinän ja kylmyyden seurauksena. Altistuminen tärinälle ja kylmyydelle voi aiheuttaa sormien pistelyä ja muita kipuoireita, joita seuraa valkosormisuus ja tunnottomuus. Suosittelemme seuraavien ohjeiden noudattamista, koska sairauden laukaisevaa tärinän ja kylmyyden vähimmäismäärää ei tunneta.

- Pukeudu lämpimästi ja varmista, että erityisesti pään ja kaulan alue, jalat ja nilkat sekä kädet ja ranteet pysyvät lämpiminä.
- Ylläpidä verenkiertoa pitämällä säännöllisesti taukoja ja tekemällä niiden aikana käsien jumppaliikkeitä. Älä tupakoi työskentelyn aikana.
- Rajoita työtuntien määrää. Sisällytä jokaiseen työpäivään tehtäviä, jotka eivät vaadi puhaltimen tai muun kannettavan, moottoroidun laitteen käyttöä.
- Jos huomaat sormissasi punoitusta ja turvotusta sekä niitä seuraavaa valkosormisuutta ja tunnottomuutta, ota yhteyttä lääkäriin, ennen kuin jatkat altistumista kylmälle ja tärinälle.
- ◆ Näiden ohjeiden laiminlyöminen voi aiheuttaa vakavia henkilövahinkoja.

Trimmerin turvallinen käyttö

VAROITUS

Toistuvaan rasitukseen liittyvät vammat (RSI)

On todettu, että sormien, käsien, käsivarsien ja olkapäiden lihasten ja jänteiden toistuva yllirasittuminen voi aiheuttaa näiden alueiden turvotusta, heikkoutta, tunnottomuutta ja kovia kipuja. Tietty jatkuva ja voimakas käsien alueen rasitus voi aiheuttaa toistuvaan rasitukseen liittyviä vammoja (RSI-vaivat). Noudata seuraavia ohjeita:

- Vältä työskentelyasentoja, joissa ranteet koukistuvat, venyvät tai kiertyvät.
- Vähennä toistoa ja anna käsien levätä pitämällä säännöllisesti taukoja. Vähennä toistuvien liikkeiden nopeutta ja voimaa.
- Venyttele käsien ja käsivarsien lihaksia.
- Ota yhteyttä lääkäriin, jos havaitset pistelyä, tunnottomuutta tai kipua sormissa, käsissä, ranteissa tai käsivarsissa. Mitä nopeammin RSI-vaivat havaitaan, sitä todennäköisempää on, että ne eivät aiheuta pysyviä hermosto- tai lihasvaurioita.
- ◆ Näiden ohjeiden laiminlyöminen voi aiheuttaa vakavia henkilövahinkoja.

Jos laite ei toimi oikein, sammuta moottori välittömästi

- Sammuta moottori heti, jos laitteesta alkaa kuulua outoa ääntä tai se alkaa täristä tavanomaisesta poikkeavalla tavalla. Laitetta ei saa käyttää, jos siitä kuuluu outoa ääntä tai se tärisee tavanomaisesta poikkeavalla tavalla. Ota yhteyttä ECHO-myyjään laitteen korjaamista varten.
- ◆ Viallisten osien käyttäminen voi aiheuttaa onnettomuuden tai vakavan loukkaantumisen.

Suojavaatetus

VAROITUS

Suojavaatetuksen käyttäminen

- Käytä asianmukaisia työvaatteita ja suojavarusteita, kun käytät puhallinta. Suojalasien, pölysuojaimen ja kuulonsuojainten käyttö on erityisen tärkeää.
- ◆ Mikäli suojavarusteiden käyttöä laiminlyödään, käyttäjä on vaarassa joko hengittää roskaa tai pölyä tai saada niitä silmiinsä, mikä voi aiheuttaa onnettomuuden tai vakavia henkilövahinkoja.
- a **Päänsuojain (kypärä):** suojaa päätä
- b **Kuulonsuojaimet tai korvatulpat:** suojaavat kuuloa
- c **Suojalasit:** suojaavat silmiä
- d **Pölysuojain**
- e **Suojakäsineet:** suojaavat käsiä kylmyydeltä ja tärinältä
- f **Asianmukaiset työvaatteet (pitkät hihat ja lahkeet):** suojaavat vartaloa
- g **Kestävät, kitkاپohjalla varustetut ja kärkevahvistetut suojaosaappaat tai työkengät:** suojaavat jalkoja
- ◆ Näiden ohjeiden laiminlyöminen voi aiheuttaa näkö- tai kuulovammoja tai muita vakavia henkilövahinkoja.

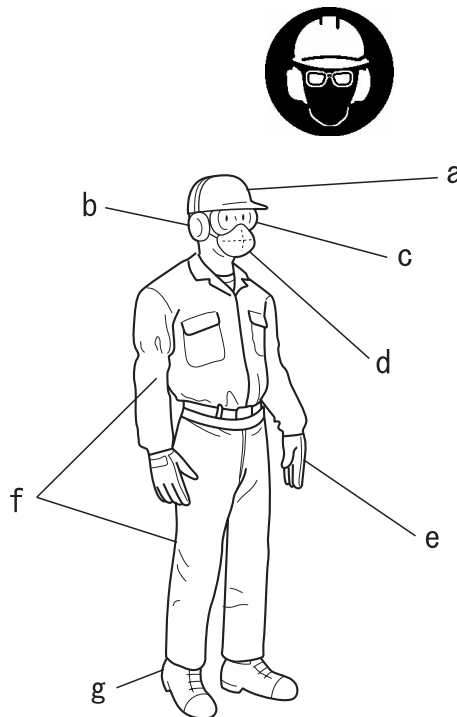

Pukeudu asianmukaisesti

Älä käytä solmiota, koruja tai löysiä, heiluvia vaatteita, jotka voivat tarttua kiinni laitteeseen. Älä käytä avokärkisiä jalkineita äläkä työskentele paljain jaloin tai paljain säärin. Joissakin tilanteissa on ehkä käytettävä koko kasvot ja pään suojaavaa turvavarustusta.

- ◆ Näiden ohjeiden laiminlyöminen voi aiheuttaa näkö- tai kuulovammoja tai muita vakavia henkilövahinkoja.



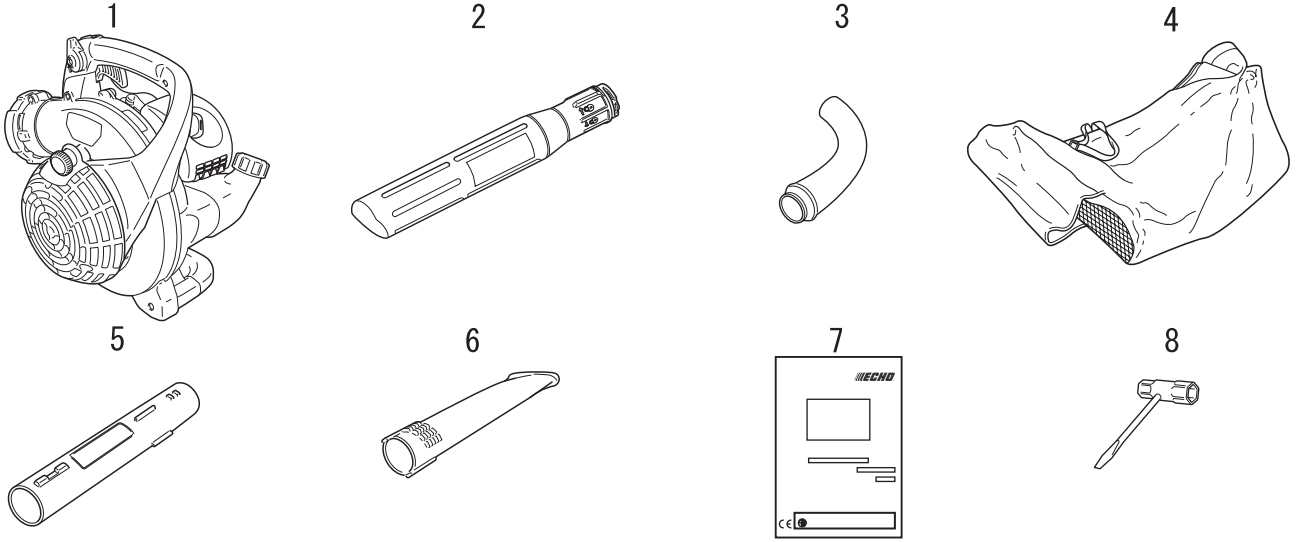

Lähetyslista

- ♦ Seuraavat osat on pakattu erilliseen pakkaukseen.
- ♦ Kun olet purkanut pakkauksen, tarkista että olet vastaanottanut kaikki osat.
- ♦ Ota yhteyttä ECHO-myyjään, jos pakkauksesta puuttuu osia tai osia on rikkoutunut.

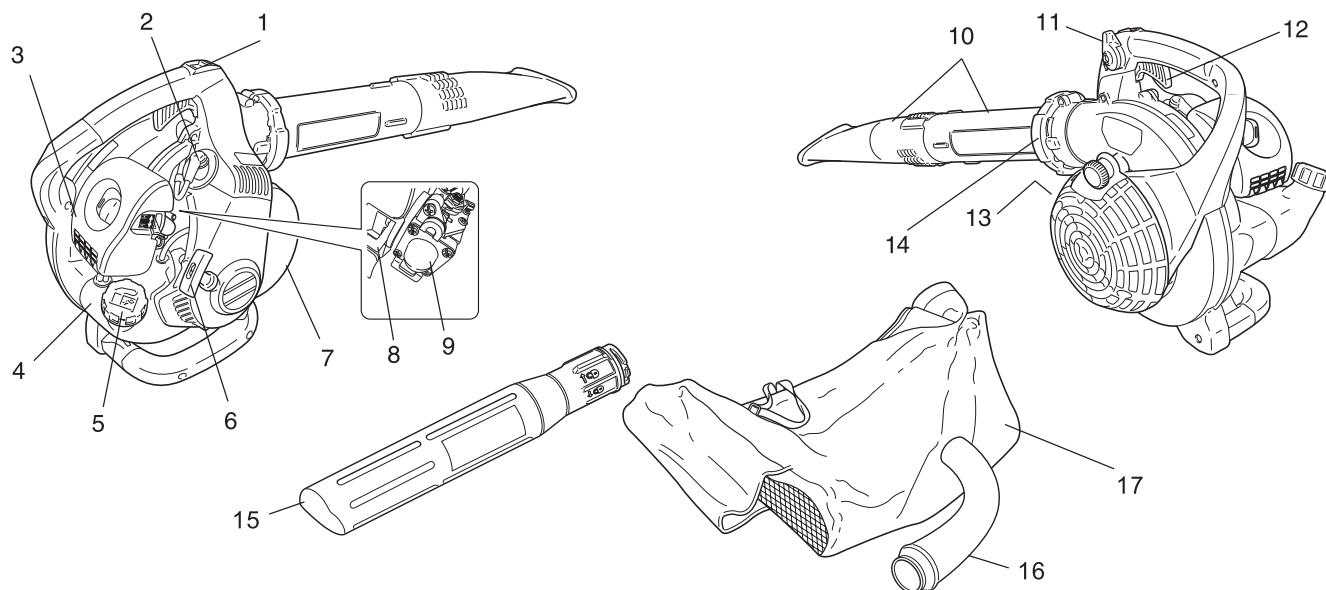

Numero	Osan nimi	Määrä	Numero	Osan nimi	Määrä
(1)	Moottori	1	(5)	Puhaltimen putken varsiosa	1
(2)	Imuputki	1	(6)	Puhaltimen putken suutinosia	1
(3)	Kulmaputki	1	(7)	Käyttöohjekirja	1
(4)	Keräyspussi	1	(8)	T-avain	1



1. **Sammutinkatkaisin** Kahvassa oleva liukukytkin. Käynnistä työntämällä katkaisinta eteenpäin. Sammuta laite vetämällä katkaisinta taaksepäin.
2. **Sytytystulppa** Synnyttää kipinän, joka sytyttää polttoaineseoksen.
3. **Ilman puhdistin** Puhdistimessa on vaihdettava ilman-suodatin.
4. **Polttoainesäiliö** Sisältää polttoainetta ja polttoainesuodattimen.
5. **Polttoainesäiliön korkki** Peittää ja sulkee polttoainesäiliön.
6. **Käynnistyskahva** Käynnistimen kahva, jota käytetään moottorin käynnistämiseen. ("ES"START)
7. **Kipinän sammutin - Katalyyttinen vaimennin / Vaimennin** Vaimennin tai katalyyttinen vaimennin säätelee pakoääntä ja päästöjä. Kipinänsammuttimen verkko estää kuumien, hehkuvien hiilihiukkasten lentämisen äänenvaimentimesta. Varmista, ettei lähistöllä ole syttyvää materiaalia.
8. **Rikastin** Rikastin on ilmanpuhdistimen päällä. Sulje rikastin kylmäkäynnistyksessä siirtämällä rikastimen vipu  -asentoon. Avaa rikastin siirtämällä rikastimen vipu  -asentoon.
9. **Kierrätyspumpun kumi** Pumppaa kierrätyspumpun kumia ennen kuin käynnistät moottorin. Pumppaaminen poistaa ilman kaasuttimesta ja vetää polttoainesäiliöstä polttoainetta. Pumppaa kumia, kunnes pystyt näkemään polttoaineen, joka virtaa vapaasti läpinäkyvässä polttoaineen paluuputkessa. Pumppaa kumia vielä 4 - 5 kertaa.
10. **Puhaltimen putket** Positiivinen lukitus.
11. **Kaasuvipu** Lisää moottorin kierrosnopeutta vetämällä vipua taaksepäin. Kitkalevyt pitävät vivun säädetyssä asennossa.
12. **Kaasuliipaisin** Jousitettu vipu palaa takaisin joutokäyntiasentoon, kun siitä päästää irti. Paras menetelmä on puristaa liipaisinta asteittain suurempaan nopeuteen.
13. **Sarjanumerokilpi** Kilvessä on mallin numero ja laitteen sarjanumero.
14. **Lukitusrengas** Lukitsee puhaltimen putken paikoilleen.
15. **Imuputki** Imuroi silputtavan aineksen laitteeseen.
16. **Kulmaputki** Silputtu aines poistuu kulmaputken kautta.
17. **Keräyspussi** Silputtu aines kerätty pussiin.

Ennen käyttöä

Asentaminen

VAROITUS

- Varmista laitteen oikea asennustapa lukemalla käyttöohje huolella.
- Laitetta ei koskaan saa huoltaa eikä asentaa moottorin ollessa käynnissä.
- ◆ Jos laitetta ei ole asennettu oikein, seurauksena voi olla onnettomuus tai vakava henkilövahinko.



Imuputken asentaminen

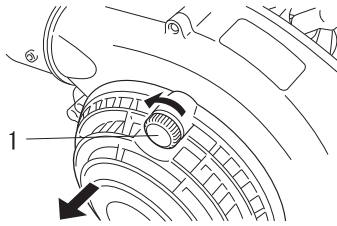

1. Nuppi

1. Käännä nuppia vastapäivään, kunnes kotelon saranallinen luukku avautuu imuputken asentamista varten.

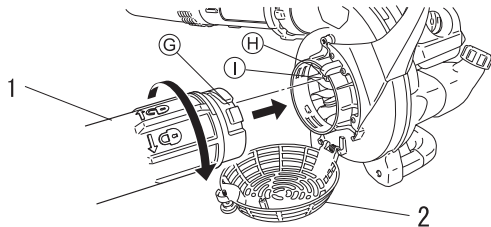

1. Imuputki

2. Kotelon kansi

2. Avaa kotelon kansi. Vie imuputken syvennys (G) kohouman (H) kohdalle ja käännä imuputkea myötäpäivään niin, että se lukittuu paikoilleen.

Keräyspussin asentaminen

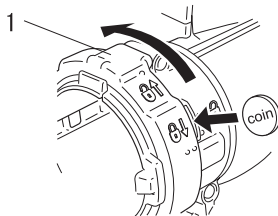
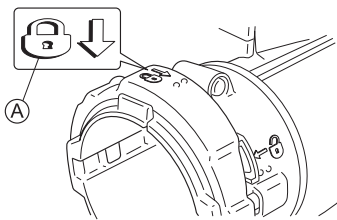

1. Lukitusrengas

HUOMAUTUS

Moottori ei käynnisty/käy, ennen kuin imuputki on aktivoinut turvakytkimen (I).

1. Aseta laite pystyasentoon puhaltimen jalustan päälle.
2. Avaa lukitusrengas kolikolla tai ruuvitaltalla. Käännä rengasta, kunnes lukkokuvake (A) on ylimpänä.

Ennen käyttöä

3. Kohdista kulmaputken kohoumat (J) lukitusrenkaan syvennyksiin (B) ja työnnä kulmaputki lukitusrenkaaseen.

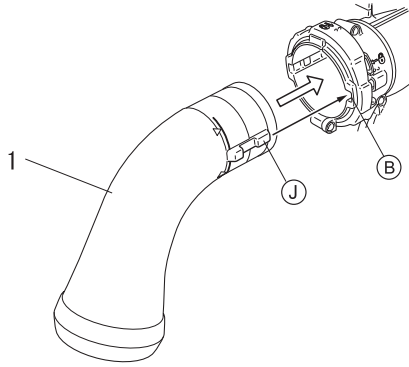

1. Kulmaputki

4. Kun kulmaputki on työnnetty riittävän syväälle puhaltimen runkoon (putken merkitty viiva (K) osuu lukitusrenkaaseen), lukitse kulmaputki paikoilleen kiertämällä lukitusrenkasta 1/8-kierrosta myötäpäivään.

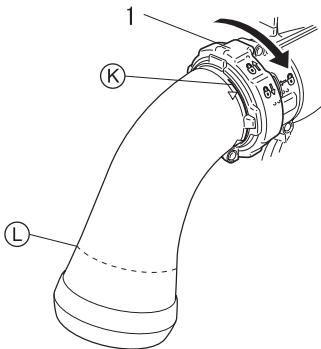

1. Lukitusrenkas

5. Aseta keräyspussin suuaukko kulmaputken leveään päähän ja kiristä se oikeaan kohtaan (L) tarranauhan avulla.

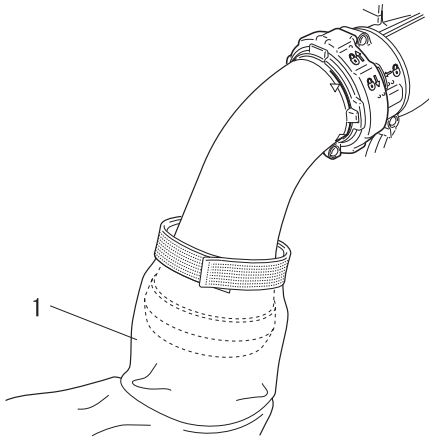

1. Keräyspussi

Ennen käyttöä

Puhaltimen putkien asentaminen

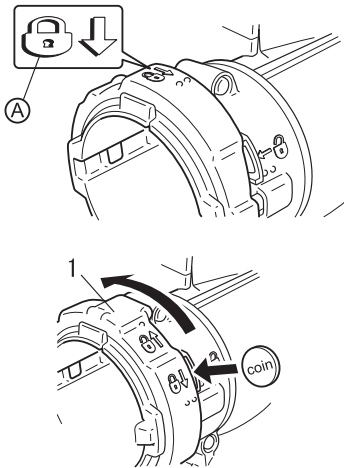

1. Lukitusrengas

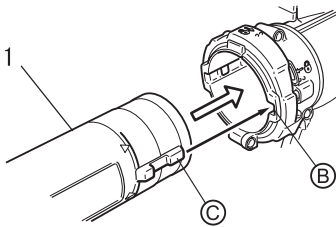

1. Puhaltimen putken varsiosa

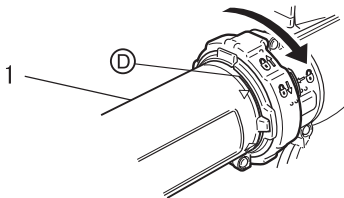

1. Puhaltimen putken varsiosa

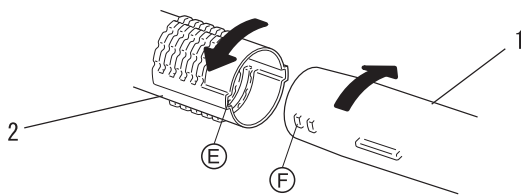

1. Puhaltimen putken varsiosa 2. Puhaltimen putken suutinosaa

1. Aseta laite pystyasentoon puhaltimen jalustan päälle.
2. Avaa lukitusrengas kolikolla tai ruuvitaltalla. Käännä rengasta, kunnes lukkokuvake (A) on ylimpänä.

3. Kohdista puhaltimen putken varsiosan kohoumat (C) lukitusrenkaan syvennyksiin (B) ja työnnä puhaltimen putken varsiosa lukitusrenkaaseen.
4. Kun putki on työnnetty riittävän syvälle puhaltimen runkoon (putkeen merkitty viiva (D) osuu lukitusrenkaaseen), lukitse puhaltimen putken varsiosa paikoilleen kiertämällä lukitusrengasta 1/8 kierrosta myötäpäivään.

HUOMAUTUS

Putkiliitokset löystyvät puhaltimen käytön seurauksena. Positiivinen lukitusjärjestelmä mahdollistaa putkien kiristämisen. Mikäli liitokset löystyvät, poista puhaltimen putken suutinosaa ja asenna se uudelleen ohjeen kohtien 5 ja 6 mukaan.

5. Kohdista kohoumat (F) uriin (E) ja työnnä puhaltimen putken suutinosaa niin pitkälle, että tunnet vastuksen.
6. Työnnä puhaltimen putken suutinosaa niin pitkälle puhaltimen putken varsiosan päälle, että tunnet vastuksen. Älä työnnä väkisin. Pidä lujasti kiinni puhaltimen putken varsiosasta ja käännä puhaltimen putken suutinosaa myötäpäivään, kunnes positiivinen lukitus on kytketty ja liitos on kestävä. Älä käännä putkea väkisin.

Puhaltimen putkien poistaminen

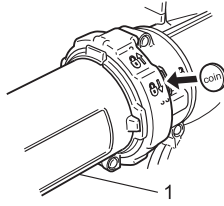

1. Puhaltimen putken var-
siosa

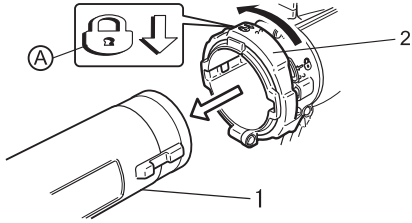

1. Puhaltimen putken var-
siosa
2. Lukitusrenkas

1. Avaa lukitusrenkas kolikolla tai ruuvitaltalla. Käännä rengasta, kunnes lukkokuvake (A) on ylimpänä.

2. Irrota putket lukitusrenkaasta.

Ennen käyttöä

Polttoainesäiliön täyttäminen

⚠ VAARA

- Polttoaine on erittäin helposti syttyvää ja voi virheellisesti käsiteltynä aiheuttaa palovaaran. Lue käyttöoppaan luku Trimmerin turvallinen käyttö huolella ja noudata siinä mainittuja varotoimenpiteitä.
- Kun olet lisännyt tarpeeksi polttoainetta, kiristä polttoainesäiliön korkki kunnolla. Tarkista lisäksi, että polttoaineputkesta, polttoainejärjestelmän läpivientikumeista tai polttoainesäiliön korkista ei ole vuotanut tai läikkynyt polttoainetta. Jos näet polttoaineläikkiä tai vuotoja, keskeytä laitteen käyttö välittömästi ja ota yhteys ECHO-myyjään laitteen korjaamista varten.
- ◆ Polttoaine voi syttyessään aiheuttaa tulipalon ja palovammoja.



⚠ HUOMIO

- Polttoainesäiliön ja ulkoilman välillä on paine-ero. Kun lisäät polttoainetta, poista paine-ero kiertämällä polttoainesäiliön korkki hitaasti auki.
- ◆ Muussa tapauksessa polttoainetta voi syöksyä ulos säiliöstä.

HUOMAUTUS

Varastoitu polttoaine vanhenee. Älä sekoita polttoainetta 30 päivän käyttötarvetta enempää. Älä sekoita polttoainetta polttoainesäiliössä.

Polttoaine



- ◆ Polttoaine on sekoitus tavallista bensiiniä ja ilmajähdytteisiin moottoreihin tarkoitettua laadukasta kaksitahtiöljyä. Suosittelemme vähintään 95 oktaanisen lyijyttömän bensiinin käyttöä. Älä käytä polttoainetta, joka sisältää metyylialkoholia tai yli 10 % etyylialkoholia.
- ◆ Suositeltava sekoitussuhde on 50 : 1 (2 %), ISO-L-EGD-standardi (ISO/CD 13738). JASO FC ja FD sekä ECHO Premium 50 : 1 öljyä.
 - Älä sekoita polttoainetta moottorin polttoainesäiliössä.
 - Varo läikyttämästä bensiiniä tai öljyä. Läikkynyt polttoaine on aina pyyhittävä pois.
 - Käsittele bensiiniä varoen, koska se on erittäin helposti syttyvää.
 - Käytä polttoaineen varastointiin vain hyväksytyä astiaa.

Lisää polttoainetta

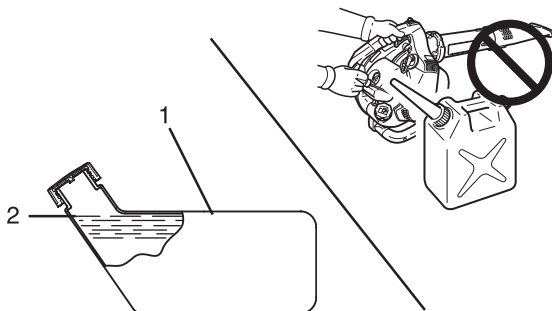

1. Polttoainesäiliö

2. Kaulan taso

- ◆ Lisää polttoainetta vain hyvin ilmastoidussa paikassa. Älä kaada polttoainetta sisätiloissa.
- ◆ Kun lisäät polttoainetta, aseta trimmeri ja polttoainesäiliö maahan. Älä lisää polttoainetta rekan lavalla tai muissa vastaavissa paikoissa.
- ◆ Kun lisäät polttoainetta, varmista aina että polttoaineen taso pysyy säiliön kaulan tason alapuolella.
- ◆ Polttoainesäiliön ja ulkoilman välillä on paine-ero. Kun lisäät polttoainetta, poista paine-ero kiertämällä polttoainesäiliön korkki hitaasti auki.
- ◆ Läikkynyt polttoaine on aina kuivattava.
- ◆ Siirry vähintään kolmen metrin päähän polttoaineen lisäyspaikasta, ennen kuin käynnistät moottorin.
- ◆ Säilytä täyttösäiliötä viileässä paikassa ja poissa tulen ulottuvilta.

Moottorin käynnistäminen

VAROITUS

- Kun käynnistät moottorin, noudata varoimenpiteitä, jotka on kuvattu sivulta 4 eteenpäin luvussa "Trimmerin turvallinen käyttö. Näin varmistat moottorin asianmukaisen käytön.
- ◆ Varoimenpiteiden laiminlyönti voi aiheuttaa vakavia onnettomuuksia tai jopa kuoleman.

HUOMAUTUS

- ♦ Vedä käynnistyskahvasta ensin varovasti ja sen jälkeen voimakkaammin. Älä vedä käynnistinnarua ulos enempää kuin 2/3 narun pituudesta.
- ♦ Älä päästä irti käynnistyskahvasta sen palatessa takaisin.
- ♦ Käynnistäessäsi moottorin palauta rikastimen nuppi, kun kuulet ensimmäisen käyntiä muistuttavan äänen. Vedä uudestaan käynnistyskahvasta. Ole tarkkana, että kuulet ensimmäisen käyntiä muistuttavan äänen.

Kylmän moottorin käynnistäminen

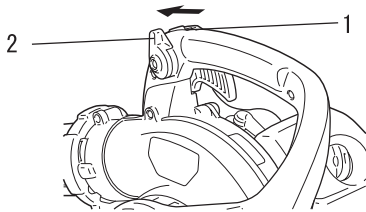

1. Sammutinkatkaisin 2. Kaasuvipu

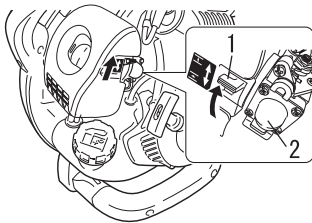

1. Rikastin 2. Kierrätyspumpun kumi

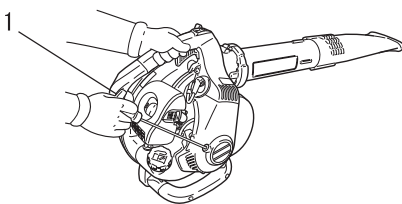

1. Käynnistinlaite

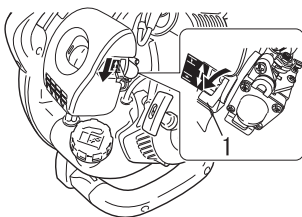

1. Rikastin

- ♦ Käynnistinlaite Käytä lyhyitä vetoja: 1/2 - 2/3 narun pituudesta riittää käynnistykseen. Älä anna narun kelautua kokonaan takaisin rullalle. Pidä laitteesta tukevasti kiinni.

1. *Sammutinkatkaisin*
Siirrä sammutinkatkaisin pois STOP-asennosta.
2. *Kaasuvipu*
Siirrä kaasuvipu joutokäyntiasennon ja täyden käyntinopeuden puoliväliin.
3. *Rikastin*
Siirrä rikastin -asentoon.
4. *Kierrätyspumpun kumi*
Pumppaa kumia, kunnes pystyt näkemään polttoaineen, joka virtaa vapaasti läpinäkyvässä polttoaineen paluuputkessa.

5. *Käynnistinlaite*
Aseta laite tasaiselle alustalle, jolla ei ole roskia. Tartu vasemmalla kädellä tukevasti käynnistinnarun kahvaan ja kiskaise narua, kunnes moottori käynnistyy. Narua saa kiskaista peräkkäin enintään viisi kertaa.

6. *Rikastin*
Siirrä rikastin -asentoon ja käynnistä moottori tarvittaessa uudelleen.

HUOMAUTUS

Ellei moottori käynnisty viidennen nykäisyn jälkeen, toista ohjeen kohdat 3 - 6.

Moottorin toiminta

Kun moottori on lämmennyt, purista kaasuliipasinta hitaasti ja nosta moottorin kierrosnopeus vähitellen käyntinopeuteen.

HUOMAUTUS

Anna moottorin lämmetä ennen käyttöä.

Moottorin lämpeneminen

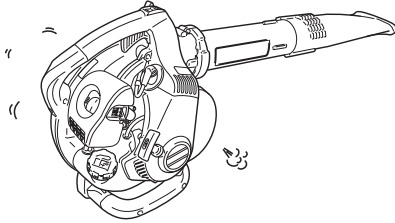

Lämpimän moottorin käynnistäminen

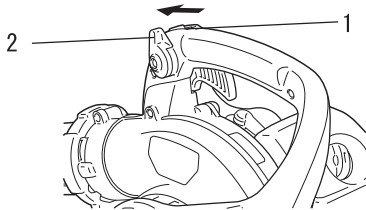

1. Sammutinkatkaisin

2. Kaasuvipu

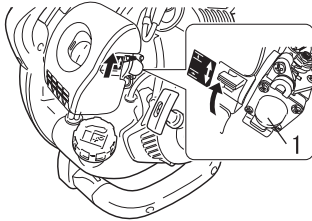

1. Kierrätyspumpun kumi

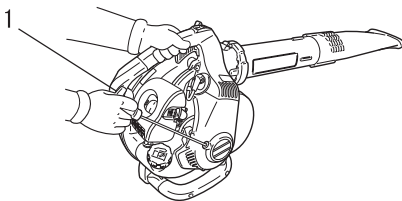

1. Käynnistinlaite

1. Kun moottori on käynnistynyt, anna sen lämmetä 2 - 3 minuuttia joutokäyntinopeudella (alhaisella nopeudella).
2. Moottorin sisäosien voitelu on tehokkaampaa, kun annan moottorin lämmetä ennen käyttöä. Anna moottorin lämmetä kokonaan, erityisesti jos se on käynnistetty kylmänä.
3. Älä koskaan käytä moottoria, jos puhaltimen putket eivät ole paikoillaan.

♦ Käynnistys tapahtuu muilta osin samoin kuin kylmäkäynnistys, mutta ÄLÄ sulje rikastinta.

1. Sammutinkatkaisin

Siirrä sammutinkatkaisin pois STOP-asennosta.

2. Kaasuvipu

Siirrä kaasuvipu joutokäyntiasennon ja täyden käyntinopeuden puoliväliin.

3. Kierrätyspumpun kumi

Pumppaa kumia, kunnes pystyt näkemään polttoaineen, joka virtaa vapaasti läpinäkyvässä polttoaineen paluuputkessa.

4. Käynnistinlaite

Aseta laite tasaiselle alustalle, jolla ei ole roskaa. Tartu vasemmalla kädellä tukevasti kädensijaan ja vedä nopeasti käynnistinlaitteen kahvasta/narusta, kunnes moottori käynnistyy.

HUOMAUTUS

Ellei moottori käynnisty viidennen nykäisyn jälkeen, noudata kylmäkäynnistysohjetta.

Moottorin sammuttaminen

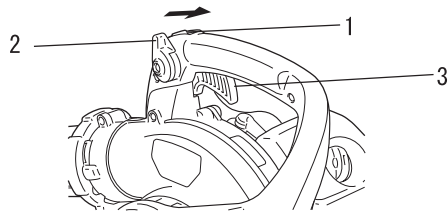

1. Sammutinkatkaisin 2. Kaasuvipu
3. Kaasuliipaisin

1. Kaasuvipu

Vapauta kaasuliipaisin. Siirrä kaasuvipu joutokäyntiasentoon ja anna moottorin nopeuden hidastua joutokäyntinopeuteen ennen kuin sammutat moottorin.

2. Siirrä sammutinkatkaisin STOP-asentoon.

VAROITUS

Ellei moottori sammu, kun sammutinkatkaisin on siirretty STOP-asentoon, pysäytä moottori sulkemalla rikastin ( -asento). Anna ECHO-myyjän korjata sammutinkatkaisin, ennen kuin käytät puhallinta uudelleen.

Käyttäminen

Imuritoiminnon käyttö

SHRED'N'VAC®-toiminto

VAARA

Kovalla paineella lentävät roskat. Imuritoimintoa ei saa koskaan käyttää, ellei roskien poistoon tarkoitettua kulmaputkea ja silputun roskan keräämiseen soveltuvaa pussia ole asennettu tukevasti paikoilleen. Ohjeiden laiminlyönti voi aiheuttaa vakavia vammoja.

HUOMAUTUS

Imuritoiminto toimii parhaiten suurilla kierrosnopeuksilla. Vältä imuritoiminnon käyttöä alueilla, joilla on paljon kiviä tai muita suuria, kovia roskia. Käytä ensin puhallinta ja puhalla kevyet roskat kasaan. Imuroi tämän jälkeen kasa pois.

Puhallin ja puhaltimen kotelo kuluvat nopeasti, jos laitteeseen imuroidaan hankaavia aineita, kuten hiekkaa, hiekkansekaista ainesta tai soraa. Jos laitteeseen imuroidaan sitkeää ainesta, kuten mutaa tai maatuivia lehtiä, puhaltimen kotelo tai putki saattavat tukkeutua. Ota yhteyttä paikalliseen ECHO-myyjään, jos laitteen imuteho heikentyy merkittävästi tai laite tarvitsee käytettävässä tavanomaisesta poikkeavalla tavalla.

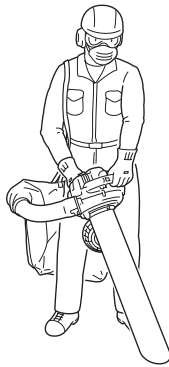

1. Säädä keräyspussin hihnaa siten, että pussia on helppo kantaa olalla. Pussissa suuaukon kohdalla ei saa olla lasoksia – se tukkeutuu helposti. Hihnaa pitää joskus säätää uudelleen pussin täytyessä ja käydessä painavammaksi.
2. Tartu ylempään kahvaan vasemmalla ja takaosan kahvaan oikealla kädellä. Huolehdi, että laite on oikealla puolellasi ja kuumat pakokaasut suuntautuvat sinusta pois päin.
3. Kohdista putken kapea suutinpää maata kohden. Suuttimen kannattaa olla mahdollisimman lähellä imuroitavaa ainesta.
4. Tyhjennä keräyspussi, kun se on suuaukkoa myöten täynnä. Keräyspussin tyhjentäminen: Siirrä sammutinkatkaisin STOP-asentoon ja odota, että puhallin sammuu. Avaa tarranauha ja vedä pussi irti kulmaputkesta. Avaa pussin toinen pää ja tyhjennä pussi. Sulje pussi ja kiinnitä se takaisin puhaltimeen. Kiristä tarranauha.

SHRED'N'VAC®-toiminnon vianmääritys

Ongelma	Syy	Toimenpiteet
Laite käy, mutta imuteho on heikko tai puuttuu kokonaan.	Kulmaputki tai keräyspussi on tukossa.	Tarkista kulmaputki ja keräysputki. Poista tukos tarvittaessa. Varmista, ettei pussi ole käytön aikana poimuttunut suuaukon kohdalta.
	Tukos imuputkessa.	Tarkista imuputki ja poista tukos. Vältä märkien lehtien imuroimista.
Laite pysähtyi kesken imuroinnin ja nyt käynnistin ei enää toimi.	Tukos puhaltimen kotelossa.	Irrota imuputki ja tarkista puhaltimen kotelo. Poista tukos.
Laite jumiutuu toistuvasti käytön aikana.	Imuroitu aines on joko liian suurikoista tai liian kovaa terien silputa.	Imuritoiminto soveltuu vain lehtien ja pienten oksien (halkaisija noin 0,5 cm ja pituus enintään 7,5 cm) keräämiseen.

Puhaltimen käyttö

VAROITUS

Käytä suojalaseja, kuulonsuojaimia ja kasvosuojusta sekä noudata kaikkia laitteen turvallista käyttöä koskevia ohjeita. Muussa tapauksessa seurauksena voi olla vakavia henkilövahinkoja. Puhaltimen putkea ei saa suunnata ihmisiä eikä eläimiä kohti.

TÄRKEÄÄ

Puhaltimen putken suuaukkoa ei saa tukkia. Jos suuaukko tukkeutuu, moottori saattaa alkaa käydä ylikierroksilla ja vaurioitua.

HUOMAUTUS

Älä koskaan käytä suurempaa kierrosnopeutta kuin toiminto edellyttää. Mitä suurempi kierrosnopeus, sitä kovempi ääni. Pölyämistä voi hillitä käyttämällä puhallinta pienemmillä kierrosnopeuksilla. Älä puhalla roskia naapurin pihalle. Ole fiksu. Ole hyvä naapuri.



1. Kaasuvipu

2. Kaasuliipaisin

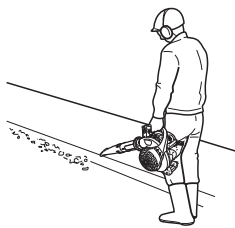
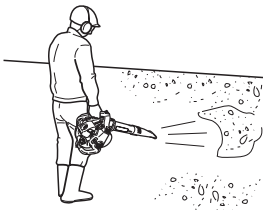

♦ Lue turvallisuutta koskevat ohjeet huolellisesti.

1. Käytä laitetta vain päiväsaikaan.
2. Anna moottorin lämmetä nopealla joutokäynnillä muutaman minuutin ajan.
3. Säädä moottorin kierrosnopeutta kaasuliipaisimella. Säädä moottorin käymisnopeus kaasuvivulla, kun laite on jatkuvassa käytössä. Hidasta nopeutta siirtämällä kaasuvipua eteenpäin ja lisää nopeutta siirtämällä vipua eteenpäin.
4. Roskien puhaltamiseen kovalta alustalta riittää hitaampikin käyntinopeus.
5. Suurempaa nopeutta vaatii roskien, lumen yms. poistaminen nurmikolta ja kukkapenkeistä.

Huolto

Huolto-ohjeet

Osa	Huoltotoimenpide	Sivu	Ennen käyttöä	Kuukausittain
Ilmansuodatin	Tarkastus/puhdistus/vaihto	24	•	
Polttoainesuodatin	Tarkastus/vaihto	25	•	
Sytytystulppa	Tarkastus/puhdistus/säätö/vaihto	28		•
Kaasutin	Tarkastus	25		•
Jäähdytysjärjestelmä	Tarkastus/puhdistus	26	•	
Pakojärjestelmä	Tarkastus/kiristys/puhdistus	27	•	
Käynnistin	Tarkastus	-	•	
Polttoainejärjestelmä	Tarkastus	-	•	
Ruuvit, pultit ja mutterit	Tarkastus/kiristys/vaihto	-	•	

TÄRKEÄÄ

Yllä mainitut huoltovälit ovat enimmäismääriä. Tarpeenmukaiset huoltovälit määräytyvät todellisen käytön ja käyttäjän oman käyttökokemuksen mukaan.

Huolto

Lisätietoja saat ECHO-myyjältä.

Ilmansuodattimen puhdistaminen



Tarvittavat työkalut: 25–50 mm:n puhdistusharja.
Tarvittavat osat: Ilmansuodatin

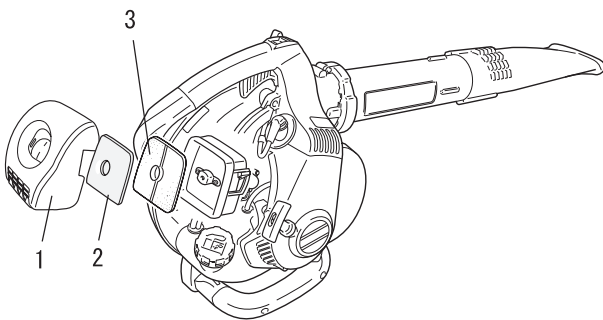

1. Ilmansuodattimen kansi
2. Ilmansuodatin (A)
3. Ilmansuodatin (B)

1. Sulje rikastin (), jotta kaasuttimen kurkkuun ei joudu likaa ilmansuodattimen poistamisen aikana.
2. Irrota ilmansuodattimen kansi. Harjaa pois lika kannen sisäpuolelta.
3. Poista ilmansuodatin (A) ja ilmansuodatin (B). Harjaa lika suodattimesta. Vaihda suodatin, jos se on vaurioitunut, polttoaineen läpeensä kostuttama, erittäin likainen, tai jos kumi-tiivisteiden reunat ovat menettäneet muotonsa.
4. Ellei suodantinta tarvitse vaihtaa, varmista että
 - ♦ se istuu tiiviisti ilmansuodattimen syvennykseen
 - ♦ se on asennettu alkuperäinen puoli ulospäin.
5. Asenna ilmansuodattimen kansi.

Polttoainesuodattimen vaihtaminen

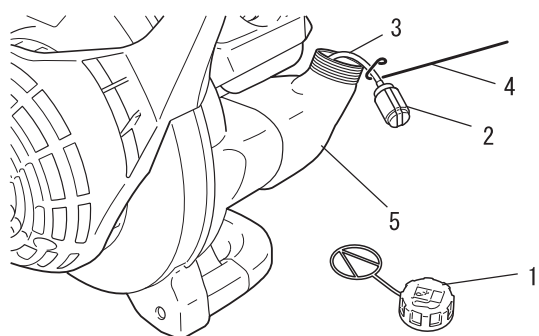
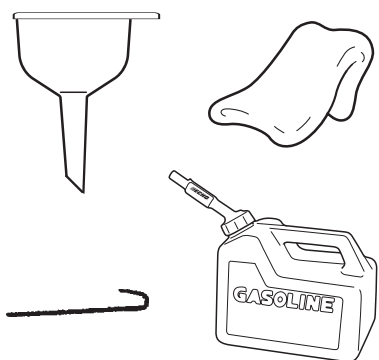

1. Polttoainesäiliön korkki
2. Polttoainesuodatin
3. Polttoaineletku
4. Polttoaineletkun koukku
5. Polttoainesäiliö

Tarvittavat työkalut: 200–250 mm:n vaijeri, jonka toinen pää on taivutettu koukuksi. Puhdas liina, suppilo ja asianmukainen polttoainesäiliö.

Tarvittavat osat: Polttoaineletku ja -suodatin

VAARA

Polttoaine syttyy ERITTÄIN herkästi. Ole varovainen, kun sekoitat, varastoit tai muuten käsittelet polttoainetta.

HUOMAUTUS

Vaihda suodatin uuteen, jos se on hyvin likainen tai ei enää sovi paikalleen.

1. Puhdista irtolika korkin ympäriltä puhtaalla liinalla ja tyhjennä polttoainesäiliö.
2. Vedä polttoaineletku ja suodatin polttoainesäiliöstä vaijerista tehdyn koukun avulla.
3. Irrota letku suodattimesta ja asenna uusi suodatin.

Kaasuttimen säätäminen

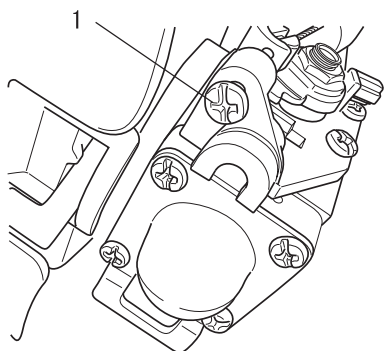
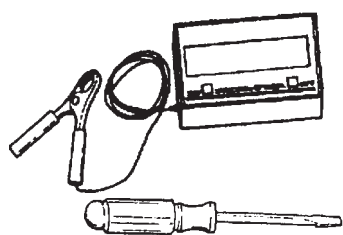

1. Ruuvi

Moottorin sisäänajaminen

Uudet moottorit täytyy sisäänajaa vähintään kahdella polttoainetankillisella ennen kaasuttimen säätämistä. Sisäänajon aikana moottorin suorituskyky paranee ja pakokaasupäästöjen määrä taantuu. Joutokäyntinopeutta voi säätää tarvittaessa.

Korkeanpaikan säädöt

Tämän moottorin käyttö ei edellytä erityistoimenpiteitä korkeassa ilmallassa.

Tarvittavat työkalut: Ruuvitaltta, kierrosnopeusmittari (Echo P/ N 99051130017)

Tarvittavat osat: -

HUOMAUTUS

Jokaista laitetta käytetään tehtaalla ja kaasutin säädetään päästö määräysten mukaisesti. Kaasuttimessa ei ole kiihdytyksen eikä suuren kierrosnopeuden säätöneuloja.

Ennen säätämistä

Tarkista, että ilmansuodatin on puhdas ja asennettu oikein kipinänsammuttimen verkossa ei ole nokea puhaltimen putket on asennettu.

1. Käynnistä moottori ja anna käydä joutokäynnillä yhden minuutin ajan.
2. Käytä moottoria vielä viisi minuuttia täydellä kaasulla ja pois-

ta ilma kaasutinkammioista avaamalla ja sulkemalla rikastin kaksi kertaa.

3. Tarkista joutokäyntinopeus ja säädä tarvittaessa uudelleen. Mikäli käytettävissä on kierrosnopeusmittari, säädä joutokäyntinopeuden ruuvi tämän oppaan teknisten tietojen mukaiseksi (s. 31"Tekniset tiedot). Lisää joutokäyntinopeutta kiertämällä ruuvia myötäpäivään ja pienennä nopeutta kiertämällä ruuvia vastapäivään.

Jäähdytysjärjestelmän huolto

TÄRKEÄÄ

Jotta moottorin käyttölämpötila pysyisi tasaisena, jäähdytysilman on päästävä kulkemaan vapaasti sylinterin jäähdytysripon alueella. Tämä ilmavirta jäähdyttää moottoria. Moottori voi ylikuumentua, jos:

- Ilmanotto on tukossa, ja jäähdytysilma ei pääse sylinteriin tai

- Sylinterin ulkopuolelle kerääntyy pölyä ja ruohoa. Ne eristävät moottorin ja estävät kuumen ilman poistumisen.

Jäähdytyskanavan tukkivien esteiden poistaminen tai sylinterin puhdistaminen luokitellaan 'normaaleiksi huoltotoimenpiteiksi'. Takuu ei korvaa laitteen huoltotoimenpiteiden laiminlyönnistä aiheutuvia vahinkoja.

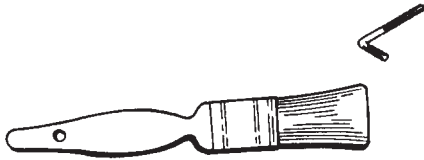

Tarvittavat työkalut: Kuusioavain, 4 mm x 130 mm. Puhdistusharja.

Tarvittavat osat: Mikäli olet riittävän huolellinen, varaosia ei tarvita.

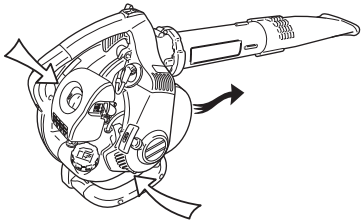

Ritilän puhdistaminen

1. Poista polttoainesäiliön yläpuolella olevaan kampikammion ritilään kertynyt lika harjalla.

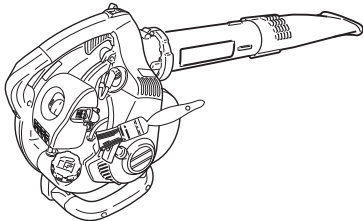

TÄRKEÄÄ

Älä kiristä ruuveja liian tiukalle. Liika kiristäminen voi murtaa reikien kierteet.

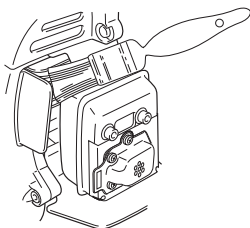

Sylinterin jäähdytysripon puhdistaminen

1. Irrota vaimentimen suojus (kaksi pulttia) ja vedä se irti moottorista. Jäähdytysilma pääsee virtaamaan esteettä, kun sylinterin jäähdytysrivat on puhdistettu.
2. Kiinnitä vaimentimen suojus ensin löyhästi paikoilleen pulttien (2 kpl) avulla.
3. Kiristä sitten molemmat pultit.

Pakojärjestelmä

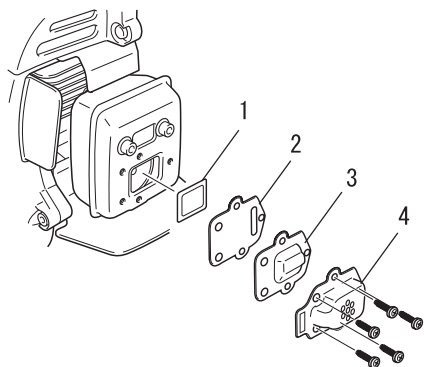
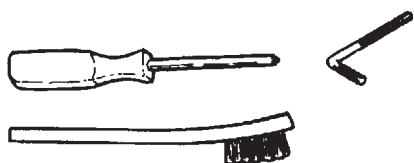

- | | |
|------------------------------|---------------------------|
| 1. Kipinän sammuttimen suoja | 2. Tiiviste |
| 3. Kipinän sammuttimen kansi | 4. Pakokaasujen suojalevy |

Kipinän sammuttimen suoja

Tarvittavat työkalut: Ristipäämeisseli. Kuusioavain, 4 mm. Pehmeä metalliharja.

Tarvittavat osat: kipinän sammuttimen suoja, tiiviste

TÄRKEÄÄ

Vaimentimeen kertynyt karsta heikentää moottorin suorituskykyä ja aiheuttaa ylikuumentumista. Tarkista kipinän sammuttimen suoja säännöllisesti.

- Poista vaimentimen suojuksen kaksi pulttia ja irrota suojuksen moottorista. Jäähdytysilma pääsee virtaamaan esteettä, kun sylinterin jäähdytysrivat on puhdistettu harjalla.
- Poista vaimentimen suojuksen suoja, suojalevy, tiiviste ja kipinäsammuttimen verkko vaimentimesta. Vaihda verkko, jos se on noen tukkima.
- Asenna kipinän sammuttimen suoja, tiivisteet ja kansi.
- Kiinnitä vaimentimen suojuksen ensin löyhästi paikoilleen pulttien (2 kpl) avulla.
- Kiristä sitten kaikki pultit ja ruuvit.

HUOMAUTUS

Kun puhdistat karstaa, ole tarkkana, ettet vaurioita vaimentimen sisällä olevaa katalyyttielementtiä.

Sylinterin pakoaukko

TÄRKEÄÄ

Sylinterin pakoaukko on tarkistettava ja karsta puhdistettava kolmen kuukauden tai 90 käyttötunnin välein, jotta moottorin päästöt pysyvät sallituissa rajoissa. ECHO suosittelee, että laite toimitetaan ECHO-myyjälle sylinterin pakoaukon puhdistusta varten.

Terä

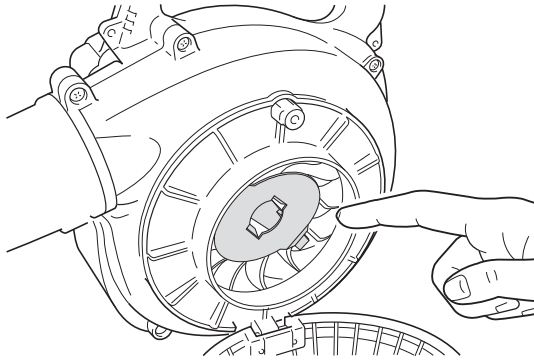

VAARA

Imuputkea ei saa koskaan poistaa eikä puhaltimen suojusta avata, kun SHRED'N'VAC®-toiminto on käynnissä. Seurauksena voi olla vakavia henkilövahinkoja. Käytä kestäviä suojakäsineitä, kun työskentelet terän lähellä.

TÄRKEÄÄ

SHRED'N'VAC®-toimintoa ei saa käyttää, jos terä on vaurioitunut tai rikki. Palauta laite ECHO-myyjälle huollettavaksi.

1. Kun moottori on sammunut, irrota sytytystulppien johto ja poista imuputki.
2. Poista terään kertynyt lika ja tarkista, ettei terä ole vaurioitunut.
3. Asenna imuputki. Lisätietoja asennuksesta on kohdissa Imuputken asentaminen ja Keräyspussin asentaminen (page 14).

Sytytystulpan tarkistaminen

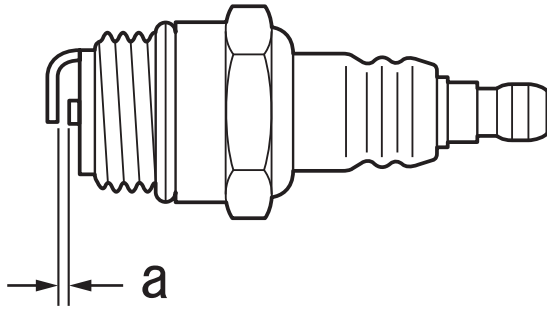
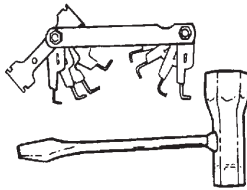

a: 0,6 - 0,7 mm

Tarvittavat työkalut: T-avain, rakotulkki
Tarvittavat osat: Sytytystulppa

TÄRKEÄÄ

Estä moottorin vaurioituminen käyttämällä aina vain NGK BPMR8Y -sytytystulppia.

1. Tarkista tulpan kärkiväli. Sopiva kärkiväli 0,6 - 0,7 mm.
2. Tarkista, että elektrodi ei ole kulunut.
3. Tarkista, että eristeessä ei ole öljyä tai muuta likaa.
4. Vaihda tulppa tarvittaessa uuteen ja kiristä 15 - 17 N·m:iin (150 kgf·cm - 170 kgf·cm).

Vianetsintätaulukko

Ongelma	Vianmääritys	Syy	Toimenpiteet
Moottorin käynnistäminen on vaikeaa, epätasainen pyörimisliike tai Moottori ei käynnisty	Ylivuotoputkeen ei pääse polttoainetta	Polttoainesuodatin on tukossa Polttoainejärjestelmä on tukossa Kaasuttimen sisäosat ovat jumittuneet	Puhdista tai vaihda uuteen Puhdista Ota yhteyttä ECHO-myyjään
	Ylivuotoputkessa on polttoainetta	Vanhentunut polttoaine Kaasuttimen vika	Vaihda vanha polttoaine uuteen Ota yhteyttä ECHO-myyjään
	Kampikammio ei pyöri	Sisäinen moottorin toimintahäiriö	Ota yhteyttä ECHO-myyjään
	Sytytystulppa on likainen tai kostea	Vanhentunut polttoaine Väärä elektrodin kärkiväli Karstaa Sähkövika	Vaihda vanha polttoaine uuteen Säädä tai vaihda uuteen Puhdista tai vaihda uuteen Ota yhteyttä ECHO-myyjään
Moottori käynnistyy, mutta sitä ei voi kiihdyttää		Likainen ilmansuodatin Likainen polttoainesuodatin Polttoaineen kulku estynyt Kaasuttimen säätöongelma Ongelmia sytytystulpissa Pakokaasun pakokanava tai äänenvaimentimen aukko tukossa Kipinän sammuttimen suoja tukossa tai kulunut	Puhdista tai vaihda uuteen Puhdista tai vaihda uuteen Ota yhteyttä ECHO-myyjään Ota yhteyttä ECHO-myyjään Puhdista, säädä tai vaihda uuteen Puhdista Puhdista tai vaihda uuteen

- Laitteen tarkistaminen ja ylläpito edellyttää toimenpiteisiin vaadittavia taitoja. Jos et osaa suorittaa laitteen tarkistamista ja ylläpitoa tai korjata vikaa itse, ota yhteyttä ECHO-myyjään. Älä yritä purkaa laitetta osiin itse.
- Jos laitteessa on vika, jota ei ole mainittu yllä olevassa taulukossa tai laitteen käytössä on muita ongelmia, ota yhteyttä ECHO-myyjään.
- Käytä vain valmistajan hyväksymiä alkuperäisiä varaosia, tuotteita ja komponentteja. Muiden valmistajien osien tai laitteeseen sopimattomien komponenttien käyttäminen voi aiheuttaa toimintahäiriötä.

HUOMAUTUS

ES-KÄYNNISTYS (Katso sivu 2)

Jos käynnistyskahvasta ei voi vetää kunnolla, kyseessä voi olla moottorin sisätilan toimintahäiriö. Ota yhteys myyjään. Osan huolimaton purkaminen voi aiheuttaa vahinkoja.

Pitkäaikainen varastointi (yli 30 päivää)

VAROITUS

Käytön aikana vaimennin - katalyyttinen vaimennin ja sitä ympäröivä suojus kuumenivat. Varmista, ettei lähistöllä ole syttyvää materiaalia kuljetuksen ja varastoinnin aikana. Muussa tapauksessa seurauksena voi olla vakavia henkilö- tai omaisuusvahinkoja.



Kun varastoit laitetta pitkään (yli 30 päivää), tee aina seuraavat varastoinnin ylläpitotoimenpiteet:

1. Varastoi kuivassa, pölyttömässä paikassa lasten ulottumattomissa.

VAROITUS

**Älä varastoi laitetta paikkaan, jossa polttoainehöyryt ke-
rääntyvät tai pääsevät kosketuksiin avotulen tai kipinöiden
kanssa.**

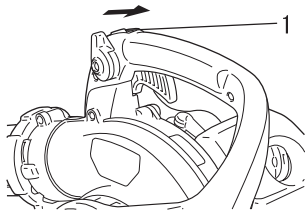

1. Sammutinkatkaisin

2. Aseta sammutinkatkaisin STOP-asentoon.
3. Poista laitteen ulkopinnalle kertynyt rasva, öljy, lika ja muu jäte.
4. Tee kaikki vaaditut voitelu- ja huoltotoimenpiteet säännöllisesti.
5. Kiristä kaikki ruuvit ja mutterit.
6. Tyhjennä polttoainesäiliö kokonaan ja poista polttoaine kaastimesta vetämällä useita kertoja käynnistinlaitteen kahvasta.
7. Irrota sytytystulppa ja kaada sylinteriin sytytystulpan aukosta 10 ml puhdasta ECHO-kaksitahtimoottoriöljyä.
 - A. Aseta puhdas vaate sytytystulpan aukon päälle.
 - B. Vie öljy moottoriin vetämällä käynnistinlaitteen kahvasta kaksi tai kolme kertaa.
 - C. Katso mäntää sytytystulpan reiästä. Vedä käynnistinlaitteen kahvasta hitaasti, kunnes mäntä on ylimmässä kohdassaan.
8. Kiinnitä sytytystulppa. (Älä liitä sytytystulpan kantta.)
9. Poista puhaltimen putket laitteesta.

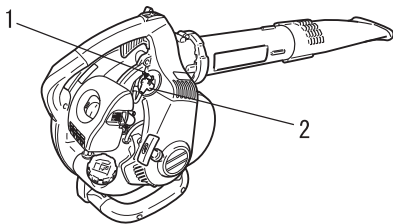

1. Sytytystulppa

2. Sytytystulpan hattu

Kysy myyjältä lisätietoja laitteen tai sen osien hävittämisestä voimassa olevan lainsäädännön mukaisesti.

Tekniset tiedot

		ES-255ES
Paino (kuiva, ilman putkia):	kg	4.4
Ulkomitat (ilman putkia): Pituus Leveys Korkeus	mm mm mm	340 260 350
Moottori: Tyyppi Moottorin iskutilavuus Suurin teho Moottorin nopeus enimmäisteholla Suositeltu moottorin enimmäisnopeus Suositeltu moottorin joutokäyntinopeus Kaasutin Sytytys Sytytystulppa Käynnistin	mL (cm ³) kW r/min r/min r/min	Ilmajäähdytteinen 2-tahtinen yksisylinterinen 25.4 0.79 7000 7500 3000 Diafragma Vauhtipyörämagneetto - CDI-järjestelmä NGK BPMR8Y "ES"START (sivulla 2)
Ilman tilavuus, suutinos: Ilman virtausnopeus, suutinos:	m ³ /min m/s	9.2 67.1
Polttoaine: Öljy Suhde		Tavallinen bensiini. Suosittelemme vähintään 89-oktaanisen lyijyttömän bensiinin käyttöä. Älä käytä polttoainetta, joka sisältää metyylialkoholia tai yli 10 % etyylialkoholia. Ilmajäähdytteisten moottorien kaksitahtiöljy. ISO-L-EGD-standardi (ISO/CD 13738), JASO FC ja FD sekä ECHO Premium 50: 1 öljyä. 50 : 1 (2%)
Säiliön tilavuus:	L	0.5
Äänenpaineen taso: (ISO 22868) LpAav =	dB(A)	89
Taattu melutaso: (2000/14/EY) L _{WA} =	dB(A)	107
Tärinätasot: (ISO 22867)	Joutokäynti Käynti	m/s ² m/s ²
		3.8 11.1

Oikeus muutoksiin pidätetään ilman ilmoitusvelvollisuutta.

Vaatimustenmukaisuustodistus (EY)

Allekirjoittanut valmistaja:

KIORITZ CORPORATION
7-2 SUEHIROCHO 1-CHOME
OHME, TOKIO 198-8711
JAPANI

vakuuttaa, että alla mainittu uusi laite:

PUHALLIN

Merkki: ECHO
Tyyppi: ES-255ES

kokoaja:

ECHO, INCORPORATED
400 Oakwood Road
Lake Zurich, Illinois 60047-1564
USA

on seuraavien direktiivien ja standardien vaatimusten mukainen:

- * Direktiivi **98/37/EY (1998)**
- * Direktiivi **2004/108/EY**
(standardit **EN 50081-1, EN 50082-1, EN 55014 ja EN 55022**)
- * Direktiivi **2002/88/EY**
- * Direktiivi **2000/14/EY**

Yhdenmukaisuus on määritetty **ANNEX V**-liitteen mukaisesti.

Mitattu äänenvoimakkuuden taso: **104 dB(A)**

Taattu melutaso: **107 dB(A)**

ES-255ES Sarjanumero 37008001 eteepäin

Tokio,
1. huhtikuuta 2008

KIORITZ CORPORATION



F.Aiyama **General Manager**

Valtuutettu edustaja Euroopassa:

Yhtiö: Countax Limited

Osoite: Countax House, Haseley Trading Estate,
Great Haseley, Oxfordshire OX44 7PF, U.K.

Mr. Harry Handkammar



Omistaja:

Lähiosoite:

Toimipaikka:

Omistajan allekirjoitus:

Yksityis- / Ammattikäyttö

Rastita oikea vaihtoehto

**Myyjäliikkeen leima tai
nimi ja osoite**

Jälleenmyyjäliikkeen allekirjoitus:

Osto / takuun alkamispäivämäärä:

Laitteen malli:

Laitteen sarjanumero:

Maahantuoja:



S.G.NIEMINEN

TAKUUEHDOT

Echo myöntää valmistamilleen, näiden takuuehtojen 2. kohdassa mainituille uusille laiteille sekä alkuperäisille varaosille ja tarvikkeille näiden takuuehtojen mukaisen rajoitetun takuun.

1. Takuun laajuus ja voimassaolo

Takuu kattaa valmistus-, materiaali-, ja kokoonpanovirheet Echo valtuuttaman maahantuojan kautta myydyissä ja maahantuojan valtuuttamalla Echo jälleenmyyjältä hankituissa alkuperäisissä laitteissa, osissa ja tarvikkeissa.

Echo myöntää takuun ainoastaan valmistamilleen ja/tai myymilleen tuotteille, eikä takaa muiden valmistamien tuotteiden oikeaa toimintaa käytettäessä niitä Echo laitteissa, tai etteivät muiden valmistamat tuotteet vaurioita Echo laitteita.

Tämä takuu on voimassa Suomessa ja koskee 1.1.2007 lähtien toimitettuja laitteita.

2. Takuun sisältö ja alkaminen

Valintansa mukaan Echo veloitusetta vaihtaa tai korjaa virheellisen takuun alaisen tuotteen. Takuun perusteella ei korvata kuljetuskustannuksia, vuokrauskuluja, aiheutuneesta haitasta johtuvia kuluja, eikä muitakaan välillisiä tai välittömiä kustannuksia tai vahinkoja.

Tämä takuu kattaa seuraavat Echo valmistamat laitteet seuraavin takuuajoin:

- Sahat, raivaussahat, trimmerit, puhaltimet, pensasleikkurit ja reppuruiskut, takuu aika 60 kuukautta (5 vuotta), ammattikäytössä 24 kk (2 vuotta)
- Alkuperäiset varaosat ja lisävarusteet; takuu aika 6 kuukautta
- Laitteen mukana toimitetut työvälineet ja varusteet (esim. leikkausterät ja siimapääät); takuu aika 6 kuukautta.

Takuu katsotaan alkavaksi siitä päivämäärästä jolloin jälleenmyyjä luovuttaa laitteen asiakkaalle. Talviseisonta tai vähäinen käyttö eivät pidennä takuu aikaa.

Luovutushetki on merkittävä maahantuojan valtuuttaman Echo jälleenmyyjän leimoilla käyttöohjekirjan ensimmäiselle sivulle siihen varattuun kohtaan.

HUOM!! 60 Kuukauden (5 vuoden), ammattikäytössä 24 kuukauden (2 vuoden) takuu aika edellyttää seuraavat toimenpiteet:

- Vuosittaisten kausihuoltojen tekemistä maahantuojan valtuuttamassa Echo huolto- tai jälleenmyyjäliikkeessä
- Kausihuollot tulee merkitä käyttöohjekirjan huoltotaulukkoon maahantuojan valtuuttaman Echo huolto- tai jälleenmyyjäliikkeen merkinnöin.

3. Takuutodistus

Maahantuojan valtuuttama Echo jälleenmyyjä toimittaa maahantuojalle takuukortin, josta yksi kappale jää asiakkaalle. Tämä asiakirja toimii takuutodistuksena ja on takuutapauksessa esitettävä maahantuojan valtuuttamalle Echo jälleenmyyjälle tai korjausta suorittavalle huoltopisteelle. Alkuperäisten varaosien tai lisävarusteiden takuutapauksessa ostokuitti toimii takuu-todistuksena ja takuu alkaa ostokuitin päivämäärästä.

4. Takuukorjaukset

Ilmoitus tavarassa/laitteessa olevasta virheestä/vauriosta on tehtävä ensisijaisesti myyjäliikkeeseen. Myyjäliike on ensisijaisesti velvollinen suorittamaan tarvittavat korjaustoimenpiteet. Mikäli virheilmoitusta ei voida tehdä myyjäliikkeeseen kohtuuttoman matkan tms. takia, voidaan virheilmoitus tehdä lähimpään maahantuojan valtuuttamaan Echo- huolto- tai jälleenmyyjäliikkeeseen ja toimittaa laite heille korjattavaksi.

HUOM!! Takuunalaiset korjaustyöt saa suorittaa ainoastaan maahantuojan valtuuttama Echo Huolto- tai jälleenmyyjäliike.

Virheilmoitus on tehtävä kohtuullisen ajan kuluessa häiriön ilmaantumisesta.

Virheen/vaurion kuuluminen takuun piiriin, ratkaistaan Echo valtuuttaman maahantuojan tai tämän valtuuttaman Echo-jälleenmyyjä- tai huoltoliikkeen suorittaman osien tarkastuksen yhteydessä. Echo voi pyytää osat tehtaalle tutkimuksiin ennen takuuasian lopullista ratkaisemista.

5. Takuun rajoitukset

Takuu ei korvaa normaalista kulumisesta, asianmukaisen huollon puutteesta tai tuotteen virheellisestä käytöstä aiheutuvia vaurioita.

Kaikki polttoaineen ja öljyn kanssa kosketukseen joutuvat kumiosat, terät, laipat, keskipakoiskytkimet ja sen osat, suodattimet, sytytystulpat ja voiteluaineet kuuluvat takuun piiriin vain mikäli niissä todetaan materiaali tai valmistusvirhe, josta vaurio aiheutuu.

HUOM!! Mikäli käytetään Biologisesti hajoavia teräketjuöljyä, suositellaan käytettäväksi ainoastaan Arbor Power Cut Bio teräketjuöljyä.

Seuraavat tilanteet aiheuttavat takuun raukeamisen:

- Sisäänajojakson sekä käyttöohjekirjan mukaisten käytäjän suorittamien huoltotoimien, talvisäilytyksen ja määrä-aikaishuoltojen laiminlyönnit. Suoritetut määrä-aikaishuollot kirjataan käyttöohjekirjaan niille varattuun huoltotaulukkoon. Kaikenlainen korrosio metallipinoilla katsotaan aiheutuvan riittämättömästä tai käyttöohjekirjan ohjeiden vastaisesta puhdistuksesta.
- Virheellisen polttoaineen, voiteluöljyn (2T öljyt, muut kuin suositeltu Biologisesti hajoava teräketjuöljy ja muut voitelu-aineet), sytytystulppien tai muiden vastaavien, ei suositusten mukaisten aineiden/osien käyttö. Kaasuttimen virheellinen säätö.
- Onnettomuudesta johtuva laajamittainen korjaus.
- Osien muuttaminen tai poistaminen (esim. pakoputkiston ja äänenvaimentimien muuttaminen tai vaihtaminen) taikka moottoritien muuttaminen, ellei toimenpide ole Echon suosittelema.
- Moottorin irrottaminen toisesta laitteesta käyttöä varten.

6. Kuluttajasuojasäännökset

Echo ottaa huomioon kuluttajansuojalain asettamat minimivaatimukset kuluttajansuojasta, eikä tämä takuu vähennä lain asettamia kuluttajan oikeuksia.

HUOLTOTAULUKKO

LEIMA

1.Vuosi- tai kausihuolto

Huoltopäivämäärä:

Aika:

Jälleenmyyjän tai huoltopisteen allekirjoitus:

.....

LEIMA

2.Vuosi- tai kausihuolto

Huoltopäivämäärä:

Aika:

Jälleenmyyjän tai huoltopisteen allekirjoitus:

.....

LEIMA

3.Vuosi- tai kausihuolto

Huoltopäivämäärä:

Aika:

Jälleenmyyjän tai huoltopisteen allekirjoitus:

.....

LEIMA

4.Vuosi- tai kausihuolto

Huoltopäivämäärä:

Aika:

Jälleenmyyjän tai huoltopisteen allekirjoitus:

.....

LEIMA

5.Vuosi- tai kausihuolto

Huoltopäivämäärä:

Aika:

Jälleenmyyjän tai huoltopisteen allekirjoitus:

.....

LEIMA

6.Vuosi- tai kausihuolto

Huoltopäivämäärä:

Aika:

Jälleenmyyjän tai huoltopisteen allekirjoitus:

.....

LEIMA

Vuosi- tai kausihuolto

Huoltopäivämäärä:

Aika:

Jälleenmyyjän tai huoltopisteen allekirjoitus:

.....

LEIMA

Vuosi- tai kausihuolto

Huoltopäivämäärä:

Aika:

Jälleenmyyjän tai huoltopisteen allekirjoitus:

.....

LEIMA

Vuosi- tai kausihuolto

Huoltopäivämäärä:

Aika:

Jälleenmyyjän tai huoltopisteen allekirjoitus:

.....

LEIMA

Vuosi- tai kausihuolto

Huoltopäivämäärä:

Aika:

Jälleenmyyjän tai huoltopisteen allekirjoitus:

.....

LEIMA

Vuosi- tai kausihuolto

Huoltopäivämäärä:

Aika:

Jälleenmyyjän tai huoltopisteen allekirjoitus:

.....

LEIMA

Vuosi- tai kausihuolto

Huoltopäivämäärä:

Aika:

Jälleenmyyjän tai huoltopisteen allekirjoitus:

.....

LEIMA

Vuosi- tai
kausihuolto

Huoltopäivämäärä:

Aika:

Jälleenmyyjän tai huoltopisteen allekirjoitus:
.....

LEIMA

Vuosi- tai
kausihuolto

Huoltopäivämäärä:

Aika:

Jälleenmyyjän tai huoltopisteen allekirjoitus:
.....

LEIMA

Vuosi- tai
kausihuolto

Huoltopäivämäärä:

Aika:

Jälleenmyyjän tai huoltopisteen allekirjoitus:
.....

LEIMA

Vuosi- tai
kausihuolto

Huoltopäivämäärä:

Aika:

Jälleenmyyjän tai huoltopisteen allekirjoitus:
.....

LEIMA

Vuosi- tai
kausihuolto

Huoltopäivämäärä:

Aika:

Jälleenmyyjän tai huoltopisteen allekirjoitus:
.....

LEIMA

Vuosi- tai
kausihuolto

Huoltopäivämäärä:

Aika:

Jälleenmyyjän tai huoltopisteen allekirjoitus:
.....

LEIMA

Vuosi- tai
kausihuolto

Huoltopäivämäärä:

Aika:

Jälleenmyyjän tai huoltopisteen allekirjoitus:
.....

LEIMA

Vuosi- tai
kausihuolto

Huoltopäivämäärä:

Aika:

Jälleenmyyjän tai huoltopisteen allekirjoitus:
.....

LEIMA

Vuosi- tai
kausihuolto

Huoltopäivämäärä:

Aika:

Jälleenmyyjän tai huoltopisteen allekirjoitus:
.....

LEIMA

Vuosi- tai
kausihuolto

Huoltopäivämäärä:

Aika:

Jälleenmyyjän tai huoltopisteen allekirjoitus:
.....

LEIMA

Vuosi- tai
kausihuolto

Huoltopäivämäärä:

Aika:

Jälleenmyyjän tai huoltopisteen allekirjoitus:
.....

LEIMA

Vuosi- tai
kausihuolto

Huoltopäivämäärä:

Aika:

Jälleenmyyjän tai huoltopisteen allekirjoitus:
.....

MUISTIO

MUISTIO

MUISTIO



KIORITZ CORPORATION

7-2 SUEHIROCHO 1-CHOME, OHME, TOKYO 198-8711, JAPAN
PUHELIN: 81-428-32-6118. FAKSI: 81-428-32-6145.

ECHO®

ECHO, INCORPORATED
400 Oakwood Road,
Lake Zurich Illinois 60047-1564
U.S.A.



X750-011 55 0

X750 118-190 0

Painettu Japanissa 0x0xxxx zzzz ES